

Schauglasanzeiger mit direkter Anzeige
Typ 700, 703

BETRIEBS- UND WARTUNGSANLEITUNG





1. ANWENDUNGSBEREICH	5
1.1 Bestimmungsgemäße Verwendung	5
1.2 Hinweise zur Gewährleistung	5
1.3 Entsorgung	5
2.1.1 Glasrohranzeiger	6
2.1.2 Schauglasanzeiger mit Schauglasplatten nach DIN 7081	6
2.1.3 Schauglasanzeiger mit Glimmerfenster	6
- Refraktionsanzeiger	7
3. AUFBAU DER GERÄTE	8
3.1 Kugelselbstschlußventile	8
3.2 Anzeiger	8
3.2.1 Glasrohranzeiger	9
- 700.01X0/02X0/02X5	9
3.2.2 Schauglasanzeiger mit Glasplatten gemäß DIN 7081	10
- 700.54XX	10
- 700.10XX	10
- 700.39XX/56XX	11
- 700.460X	11
- 700.210X	12
- 700.25XX	12
- 703.40XX, ersetzt durch 700.41XX	13
- 700.41XX, Ersatz für 703.40XX	13
3.2.3 Schauglasanzeiger mit Glimmerscheiben für Wasserstand	14
- 703.50X2/60X2	14
- 700.80X2/90X2	14
3.2.4 Überbrückung	15
3.2.5 Hebelstellungen	15
4. INBETRIEBNAHME	16
4.1 Mechanische Montage	16
4.1.1 Glasrohranzeiger	16
4.1.2 Schauglasanzeiger	17
- Montage mitgelieferter Sichtverlängerung	19
- Ersatzteilliste Sichtverlängerung aus Plexitherm	19
4.2 In Betrieb setzen	20
4.2.1 Allgemeine Hinweise	20
4.2.2 Glasrohranzeiger	20
- Glasrohranzeiger mit Handrad-Absperrventilen (Typ 700.01XX)	20
- Glasrohranzeiger mit Schnellschluß-Ventilköpfen (Typ 700.02XX)	20
4.2.3 Schauglasanzeiger	20
- Schauglasanzeiger mit Handrad-Absperrventilen	20
- Schauglasanzeiger mit Schnellschluß-Ventilköpfen, Einfachabsperung	21
- Schauglasanzeiger mit Schnellschluß-Ventilköpfen, Doppelabsperung	21
- Anwärmen des Anzeigekörpers mit dem Prozessmedium	21
4.3 Elektrische Anschlußarbeiten	22
4.4 Nach der Inbetriebnahme	22
4.5 Betriebszustand	22
5. BEDIENUNG	22
6. WARTUNG	22
6.1 Anzeiger	23
6.1.1 Reinigung	23
- Schauglasanzeiger mit Glimmerscheiben, Wasserstandanzeiger	23



6.1.2 Abdichten	24
- Glasrohranzeiger	24
- Schauglasanzeiger	24
6.2 Ventile	24
6.2.1 Glasrohr-Ventilköpfe	24
- Reinigung	24
- Abdichten	24
6.2.2 Schauglasanzeiger-Ventilköpfe	24
- Reinigung	24
- Abdichten	24
7.1 Anzeiger	25
7.1.1 Glasrohranzeiger	25
7.1.2 Schauglasanzeiger	25
- Glaswechsel	25
- Ersatzteile Schauglasplatten nach DIN 7081	26
- Ersatzteile zugehörige Dichtungen, Polster, FEP-Folien und Glimmerscheiben	26
- Glimmerpakete wechseln	28
- Ersatzteilliste Glimmerscheiben und Dichtungen für 703.5XXX und .8XXX	28
- Ersatzteilliste Glimmerscheiben und Dichtungen für 703.6XXX und .9XXX	28
- Tabelle Glimmerpakete	29
7.2 Ventilköpfe	29
7.2.1 Ventilköpfe, Ersatzteilliste	30
- 760.001 PN16/25	30
- 760.002 PN 25 – 100	31
- 760.014 Geradsitz, Spindelgewinde innenliegend, PN 40 – 100	32
- 760.015 Ecksitz, Spindelgewinde innenliegend, PN 40 – 100	32
- 760.016 Gradsitz, Spindelgewinde außenliegend, PN 40 – 100	33
- 760.017 Ecksitz, Spindelgewinde außenliegend, PN 40 – 100	33
- 760.024 Gradsitz, Spindelgewinde innenliegend, PN 250	34
- 760.025 Ecksitz, Spindelgewinde innenliegend, PN 250	34
- 760.053 PN 250	35
- 760.054 PN 25/40	36
- 760.040 PN 100 – 160, ersetzt durch 760.41	37
- 760.041 PN 160, Ersatz für 760.40	38
- 760.81 PN 250	39
8. SICHERHEITSHINWEISE	40
9. VERHALTEN BEI STÖRUNGEN	40



1. ANWENDUNGSBEREICH

PHÖNIX Schauglasanzeiger Typ 700 und 703 dienen zur direkten optischen Anzeige von Füllständen flüssiger Medien insbesondere auch Wasserdampfkondensat.

Geräte in Bypass-Ausführung werden für alle Medien eingesetzt. Nach dem Prinzip der kommunizierenden Röhren wird per Niveaueausgleich zwischen Behälter und Anzeiger der Füllstand nach außen übertragen. Absperrorgane (Ventilköpfe) ermöglichen einen sicheren Betrieb.

Die Geräte dürfen für alle Medien und Prozessdaten eingesetzt werden, solange die verwendeten Werkstoffe geeignet sind. Die Typenschildangaben sind stets zu beachten. Bei Betrieb mit Schwingungs- und Vibrationsbelastung werden besondere Ausführungen eingesetzt (Spezifikation!). Medien, die zu starker Verkrustung bzw. Ablagerung neigen, sind zu vermeiden, um die Ablesbarkeit zu gewährleisten.

Achtung: Ist das Medium Wasser und es besteht die Gefahr der Vereisung, ist zwecks Vermeidung von Beschädigungen am Gefäß und an den Schaugläsern das Wasser aus dem Schauglasanzeiger abzulassen oder eine Beheizung vorzusehen.

1.1 Bestimmungsgemäße Verwendung

Phönix direkt anzeigende Niveaustandanzeiger sind Messgeräte und entsprechend zu behandeln. Die Kenntnis der gesetzlichen Bestimmungen, Unfallverhütungsvorschriften, und Regeln der Technik über die Einbaubedingungen und den Betrieb der Anzeiger setzen wir auf Bestellerseite voraus.

Die Verantwortung über die bestimmungsgemäße Ausführung gem. Bestellangaben übernimmt der Hersteller. Die Verantwortung über die bestimmungsgemäße Montage und Verwendung übernimmt der Besteller.

Wenn nicht anders vereinbart, ist der Füllstandanzeiger ausgelegt für statische Betriebsbedingungen ohne schädigende Vibrationen. Notwendige Schwingungsdämpfungsmaßnahmen liegen in der Verantwortung des Bestellers.

Schutzmaßnahmen gegen innere exotherme Reaktionen sowie äußere Brände sind vom Besteller zu treffen.

Bei Änderung der Einsatzbedingungen hat der Besteller die Eignung des Messgerätes zu prüfen.

1.2 Hinweise zur Gewährleistung

Alle Produkte und Baugruppen werden nach dem anerkannten Stand der Technik und den geltenden technischen Regeln hergestellt und geprüft.

Phönix Messtechnik GmbH leistet Garantie für Produkte und Ersatzteile im Rahmen der gesetzlichen Vorschriften durch Austausch der bemängelten Teile. Ausgenommen sind Gläser, Glimmerscheiben und Dichtungen, auf deren Standzeit die Betriebsbedingungen von erheblicher Bedeutung sind. Ebenso sind von der Garantie ausgenommen Ventiltteile, die durch Festkörpereintrag aus unsauberen Medien Schaden nehmen.

Ebenso wird an dieser Stelle auf das strikte Einhalten der Hinweise zur Inbetriebnahme und Wartung besonders hingewiesen.

Vor Inbetriebnahme ist die Übereinstimmung des Gerätes mit dem vorgesehen Einsatzzweck verantwortlich vom Betreiber zu prüfen.

1.3 Entsorgung

Der Kunde übernimmt die Pflicht, die gelieferte Ware nach Nutzungsbeendigung auf eigene Kosten nach den gesetzlichen Vorschriften ordnungsgemäß zu entsorgen.



2. Funktion

2.1.1 Glasrohranzeiger

Von allen Seiten sichtbarer Füllstand durch druckfestes Glasrohr aus Borosilikat-Glas.

2.1.2 Schauglasanzeiger mit Schauglasplatten nach DIN 7081

- Reflex-Anzeiger

In Sichtrichtung einfallendes Licht trifft auf die Reflexrillen der Schauglasplatte und wird bei Flüssigkeit ins Medium weggebrochen und bei Gas reflektiert. Der Füllstand ist als dunkler Balken sichtbar, der Gasraum als silbriger Balken darüber.

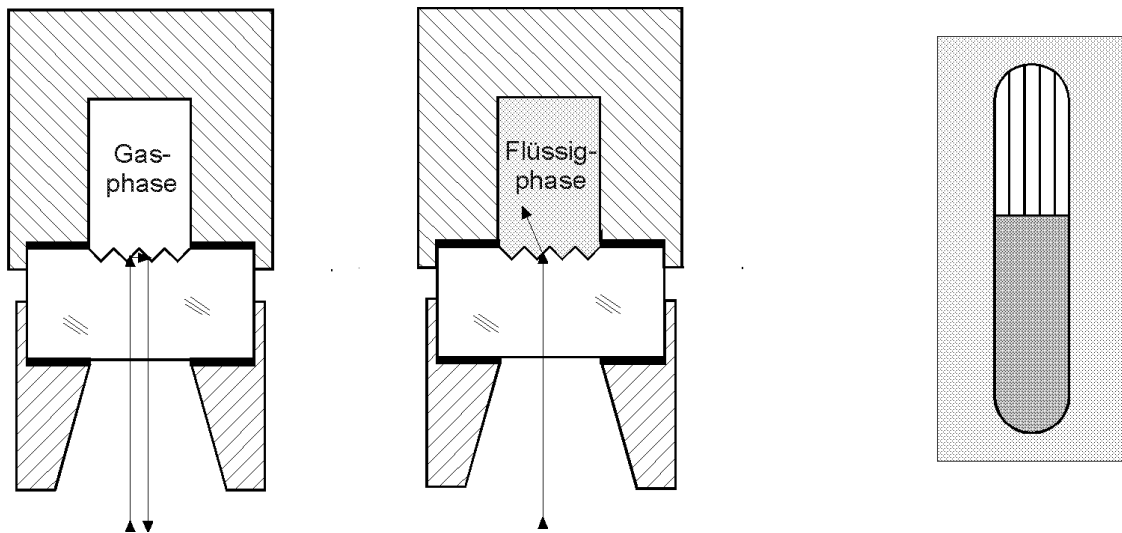

Prinzipdarstellung Strahlengang in Gasphase und Flüssigphase

- Transparent-Anzeiger

Entgegen der Sichtrichtung einfallendes Licht (Tageslicht oder das Licht einer Lampe) passiert beide Schauglasplatten mit dem dazwischen befindlichen Medium. Der Füllstand ist als Strich (Meniskus) bzw. anhand der Flüssigkeit selbst direkt sichtbar.

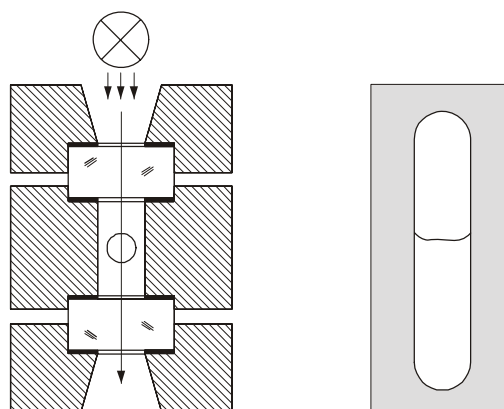

Prinzipdarstellung Strahlengang

2.1.3 Schauglasanzeiger mit Glimmerfenster

- Transparentanzeiger



ING. ROLF HEUN | Meß- Prüf- Regeltechnik GmbH | Hufeisen 16 | 21218 Seevetal/Hittfeld
Tel: 04105-5723-0 | Fax: 04105-5723-66 | info@heun-messtechnik.com | www.heun-messtechnik.com

Funktion wie in 2.1.2 beschrieben. Für diese Anzeiger ist stets eine Beleuchtung notwendig, um den Füllstand sicher ablesen zu können.

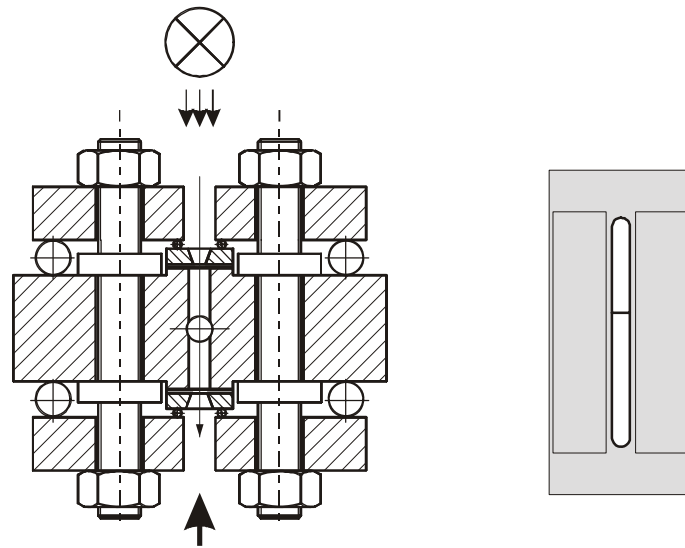

Prinzipdarstellung Strahlengang

- **Refraktionsanzeiger**

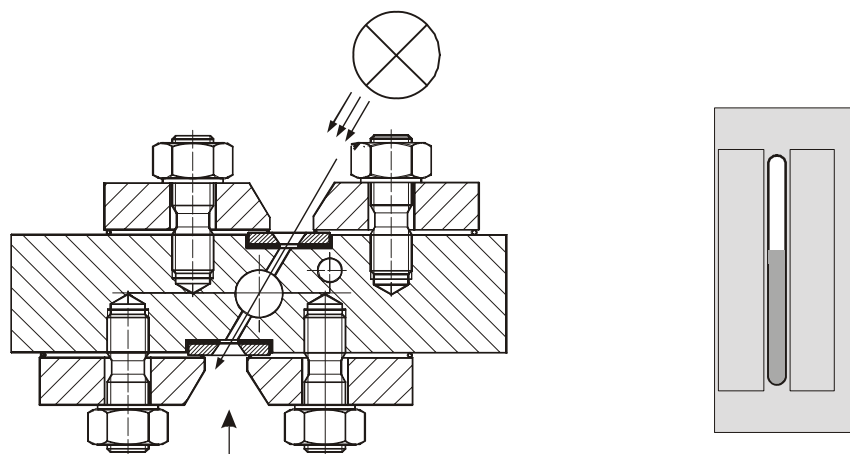

Entgegen der Sichtrichtung einfallendes Licht einer Lampe passiert beide Glimmerplatten in einem Winkel mit dem dazwischen befindlichen Medium. In Gasphase wird das Licht im Spalt geführt und durchstrahlt beide Glimmerpakete, bei Flüssigkeit wird das Licht weggebrochen. Der Füllstand ist als schwarzer Balken und der Gasraum als heller Balken ablesbar.



3. AUFBAU DER GERÄTE

Im wesentlichen bestehen alle Schauglasanzeiger aus dem Anzeigerkörper selbst und Absperrorganen mit Kugelselbstschluß.

Alle Darstellungen sind symbolisch und können auftragsbezogen abweichen. Abfluß oder Entlüftung können mit Stopfen, Ventil, Flanschstutzen etc. in unterschiedlichen Ausführungen vorhanden sein, die Anschlüsse als Flansch, Schweißende, Sonderwerkstoffe und Auskleidungen bedingen geometrische Abwandlungen. Überbrückungen und Anzahl sowie Größe der Segmente richten sich nach Meßlänge und Anzeigererfordernisse der Spezifikation. Zum Schutz der Gläser können FEP-Folien oder Glimmerscheiben innen bzw. außen vorgelegt sein.

3.1 Kugelselbstschlußventile

Der Kugelselbstschluß ist eine Sicherheitseinrichtung in allen Ventilköpfen. Er soll bei eventuell auftretenden Glas- oder Glimmerbrüchen und voll geöffneten Ventilköpfen das Ausfließen des Mediums aus dem Schauglasanzeiger verhindern.

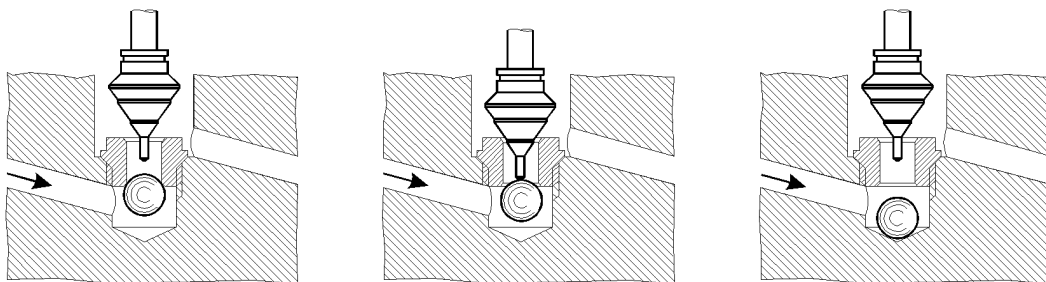

Kugelselbstschluß
In Aktion

Kugelselbstschluß
bei Inbetriebnahme

Kugelselbstschluß
Bei Betrieb

Unter dem Ventilsitz befindet sich eine Kugel. Sobald der Anzeiger undicht wird, reißt die einsetzende Strömung die Kugel aus ihrer Mulde und drückt sie vor den Ventilsitz ($\Delta p > 0,5$). Dadurch wird ein ungehemmtes Ausströmen des Mediums gestoppt, solange der Mediumsdruck die Kugel fest gegen den Ventilsitz preßt.

Die Ventilköpfe können nun geschlossen werden. Danach kann der erforderliche Austausch von Glasrohren, Gläsern oder Glimmerscheiben vorgenommen werden.

ACHTUNG: Beim Schließvorgang wird die Kugel kurzzeitig vom Sitz weggedrückt und gibt so für einen Moment den Sitzquerschnitt frei. Dabei kann noch eine kleine Menge des Mediums nachströmen! Dabei benötigenfalls Schutzkleidung/Brille benutzen!

3.2 Anzeiger

Die Schauglasanzeiger können zusätzlich mit folgenden Ausrüstungen versehen sein:

- Plexithermvorlage oder Glas als Sichtverlängerung und Frostschutz bei eisolierten Anzeigern
- Skala mit entsprechender Einteilung (% , cm , ...)
- Zeiger für MIN- oder MAX-Anzeige
- Meßeinrichtungen zur Fernübertragung von Grenzwerten
- Beleuchtung, auch Ex



3.2.1 Glasrohranzeiger

- 700.01X0/02X0/02X5

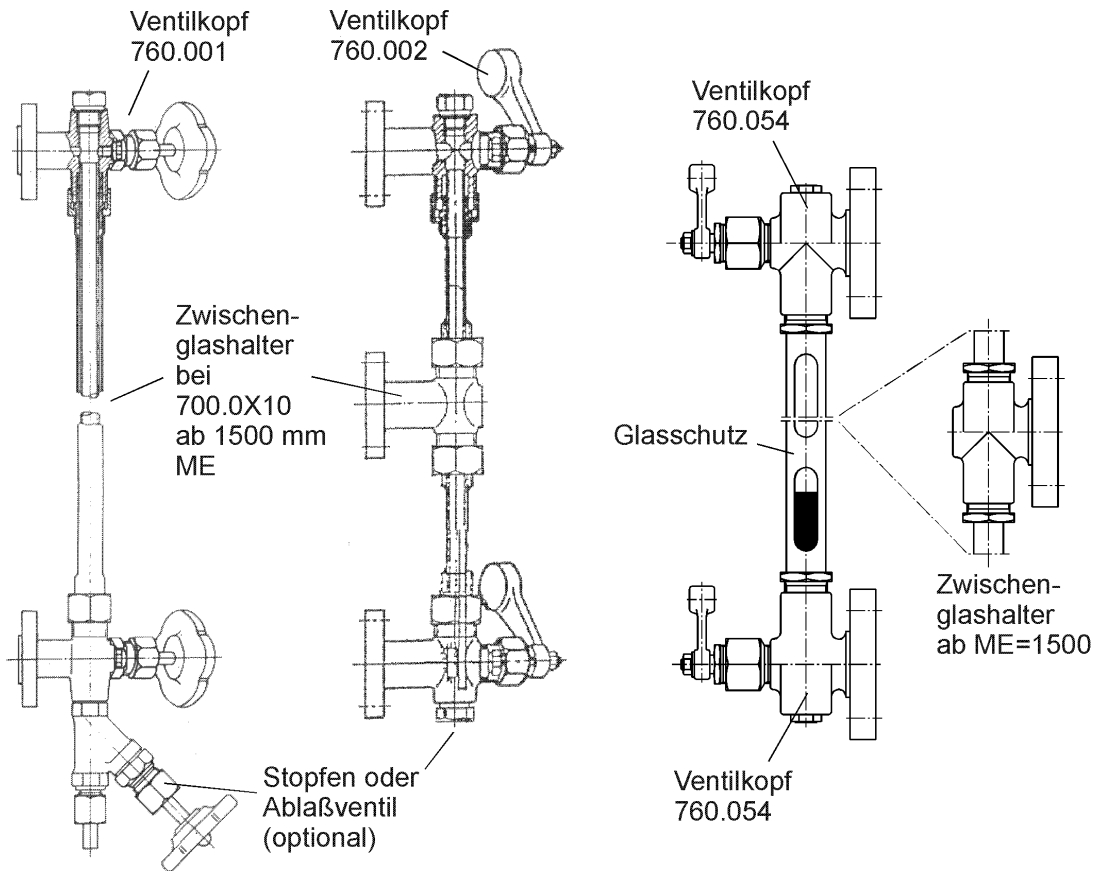

<p>Typ 700.01X0 Glasrohr - Ø 16 mm Handradventil PN 16/25, durchstoßbar</p>	<p>Typ 700.02X0 Glasrohr - Ø 20 mm Schnellschlußventil PN 25, durchstoßbar</p>	<p>Typ 700.02X5 Glasrohr - Ø 20 mm Schnellschlußventil PN 25, durchstoßbar</p>
---	--	--

3.2.2 Schauglasanzeiger mit Glasplatten gemäß DIN 7081

- 700.54XX

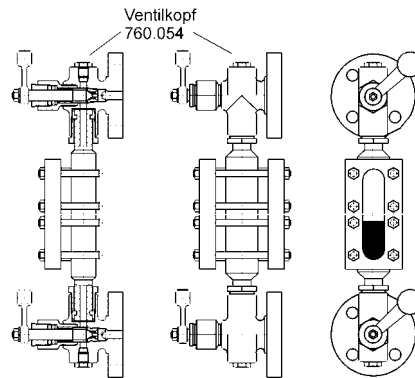

Reflex-
Ausführung

Transparent-
Ausführung

Typ 700.54XX, PN 25/40, Drehbare Ausführung

- 700.10XX

Ventilkopfanordnungen

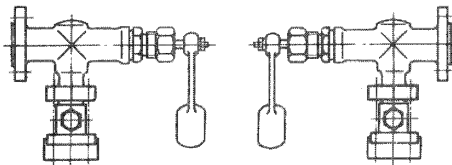

A Typ 760.015/17 B

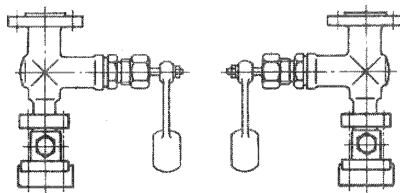

C Typ 760.014/16 D

↑
Sichtrichtung

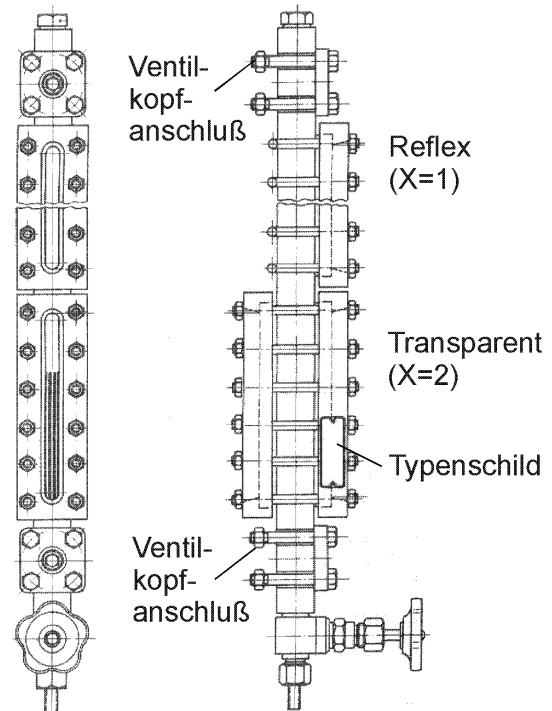

Typ 700.10XX, PN 25/40, Feste Anordnung, leicht

700.39XX/56XX

Ventilkopf-anordnungen Transparent

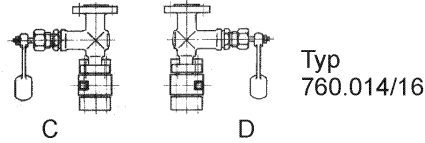
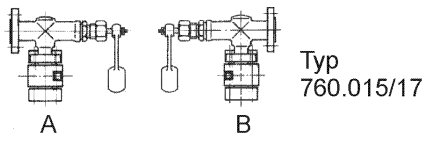

Ventilkopf-anordnungen Reflex
(700.390X, seittl. Anschluß)

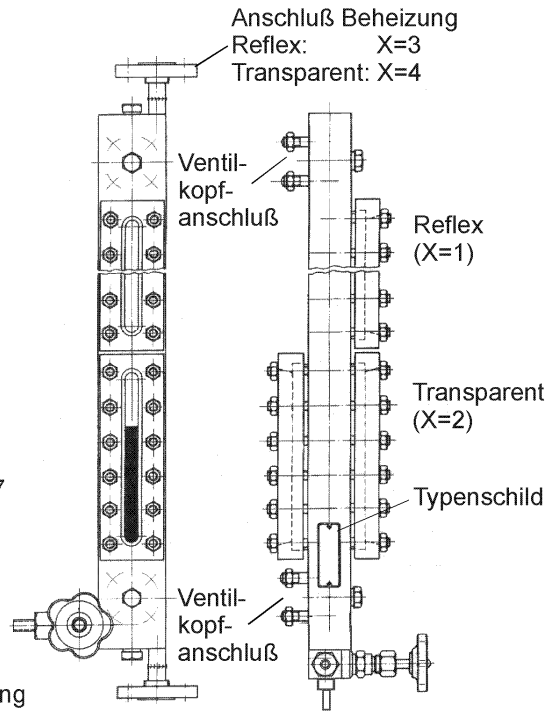
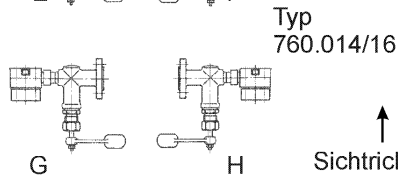
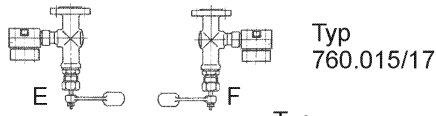

Typ 700.39XX, SL=ME, feste Anordnung, PN 40 - 100
Typ 700.56XX, SL ≤ ME-130, feste Anordnung, PN 40 - 100

700.460X

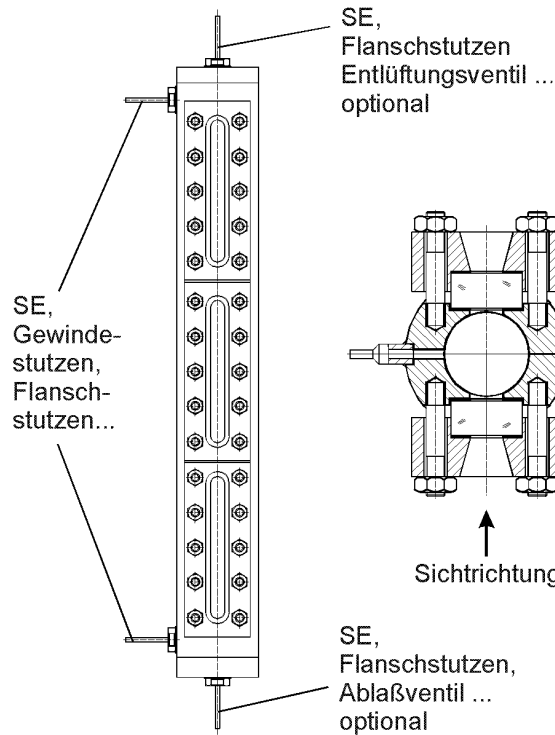

Typ 700.460X PN 40 - 64, Großkammeranzeiger, X=1 Reflex oder X=2 Transparent



- **700.210X**

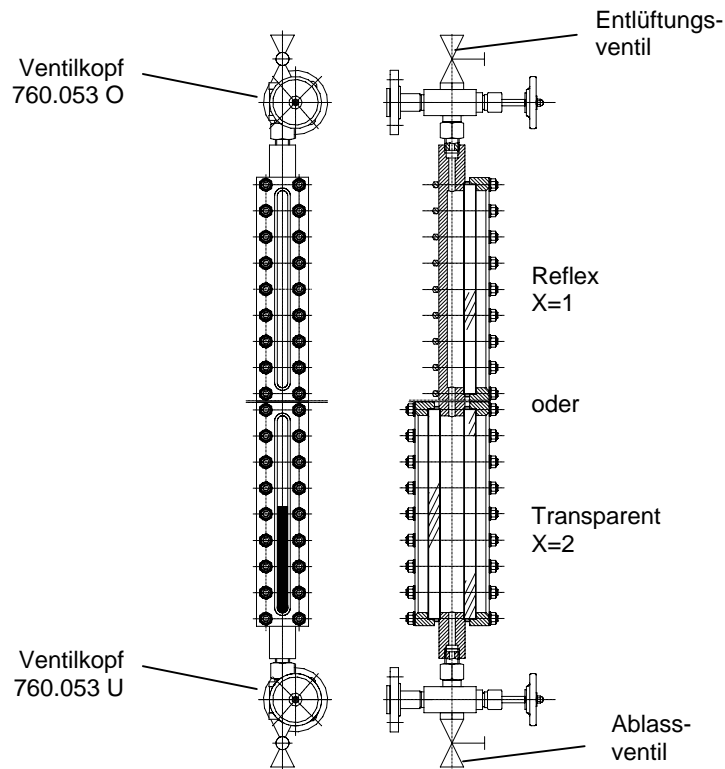

Typ 700.210X, bis PN 64 (je nach Glasgrösse), SL<ME, drehbare Ausführung
X=1 Reflex oder X=2 Transparent

- **700.25XX**

Entlüftungs-
stopfen,
Flansch-
stutzen,
Entlüftungs-
ventil ...
optional

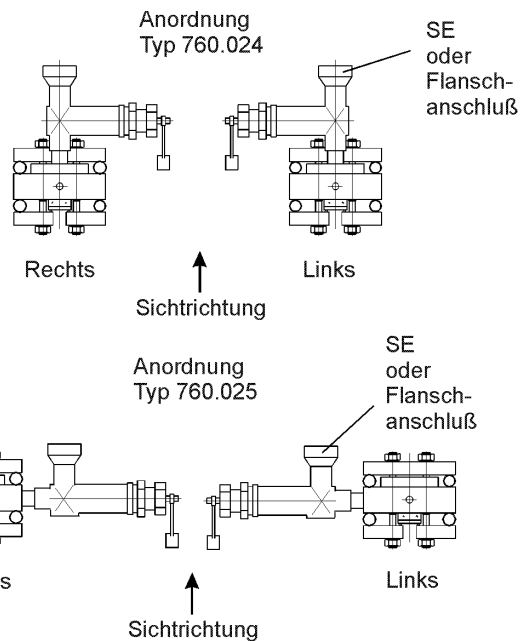
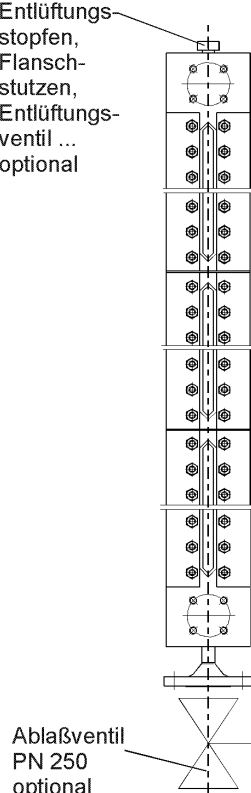

Typ 700.25XX, PN 100 – 250, Hochdruckanzeiger, X=1 Reflex oder X=2 Transparent,
kann auch mit Ventilköpfen Typ 760.053 ausgerüstet sein.



- **703.40XX, ersetzt durch 700.41XX**

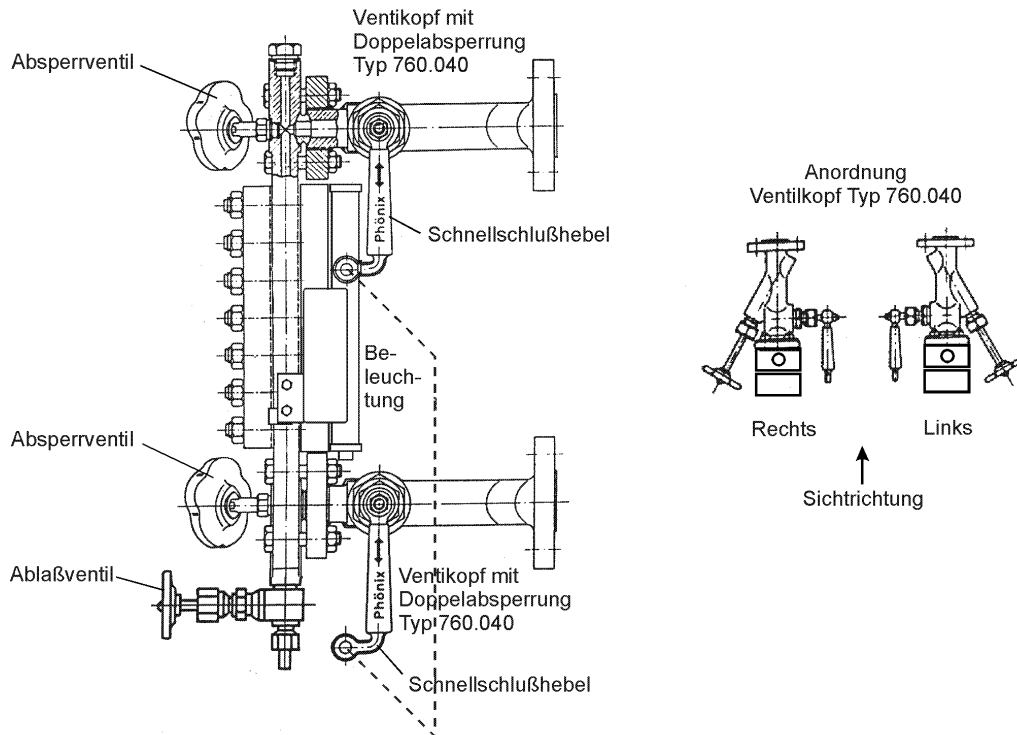

Typ 703.40XX, PN 64, Anzeiger mit doppelter Abspernung, X=1 Reflex oder X=2 Transparent

- **700.41XX, Ersatz für 703.40XX**

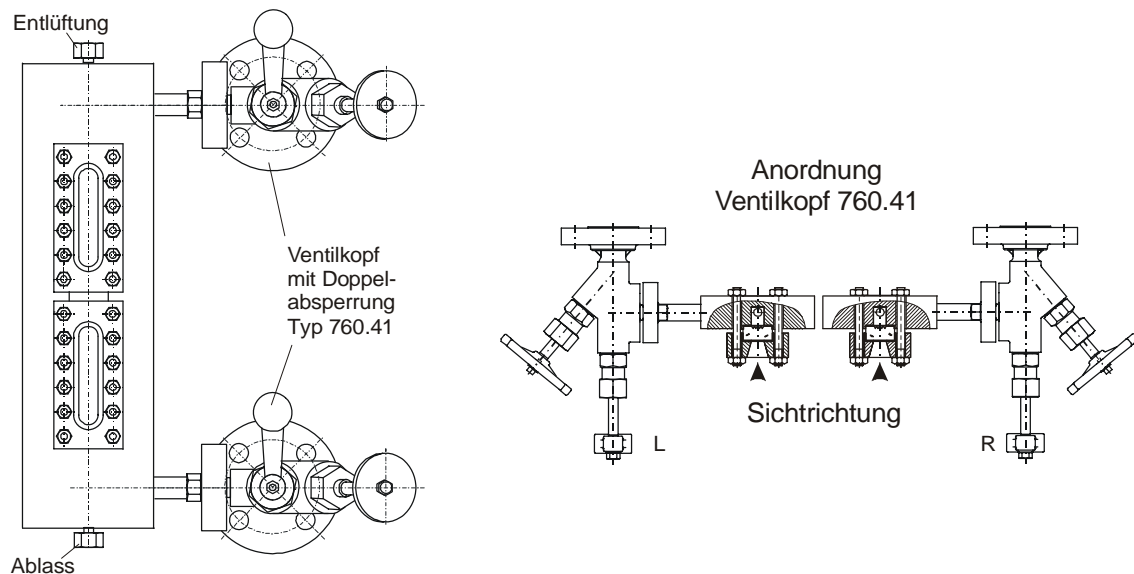

Typ 700.41XX, PN 100, Anzeiger mit doppelter Abspernung, X=1 Reflex oder X=2 Transparent

3.2.3 Schauglasanzeiger mit Glimmerscheiben für Wasserstand



703.50X2/60X2

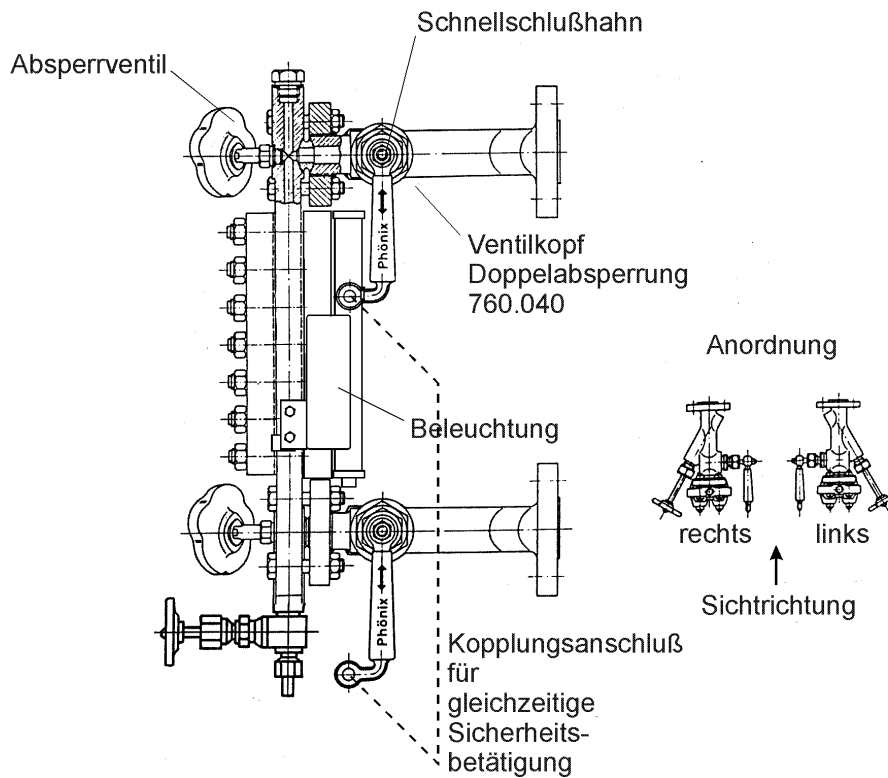

Typ 703.50X2/60X2, PN 100 – 160, Transparent/Refraktion

700.80X2/90X2

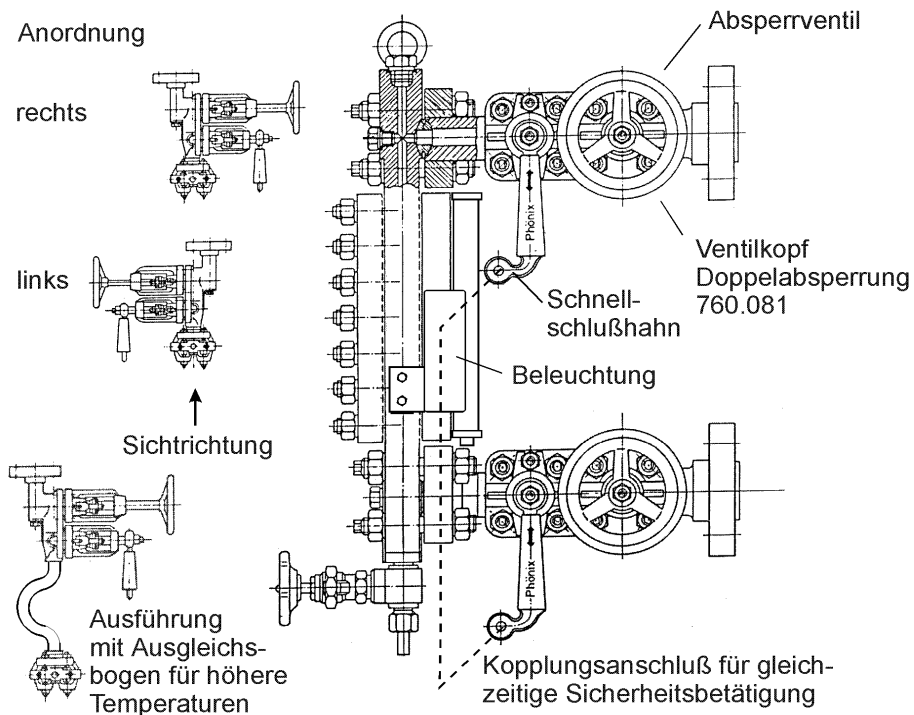

Typ 703.80X2/90X2, PN 250, Transparent/Refraktion



3.2.4 Überbrückung

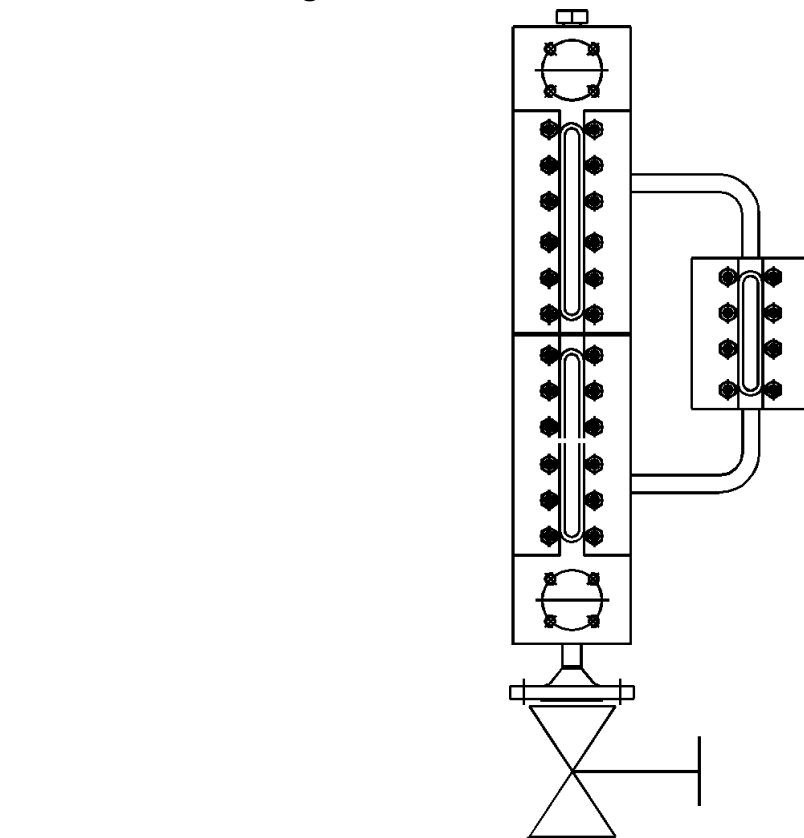

Beispiel einer Überbrückung am Typ 700.251X für ununterbrochene Anzeige

3.2.5 Hebelstellungen

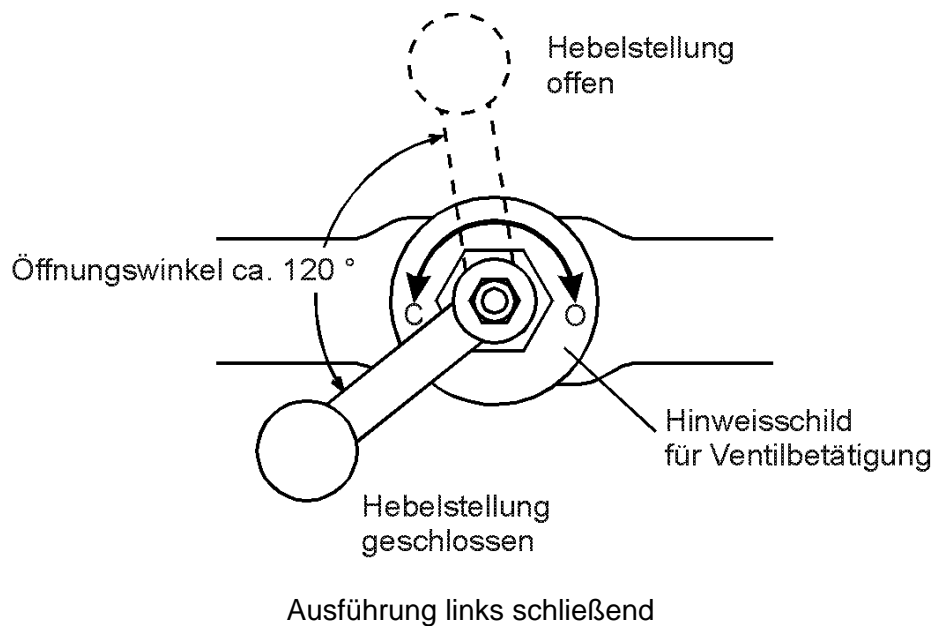

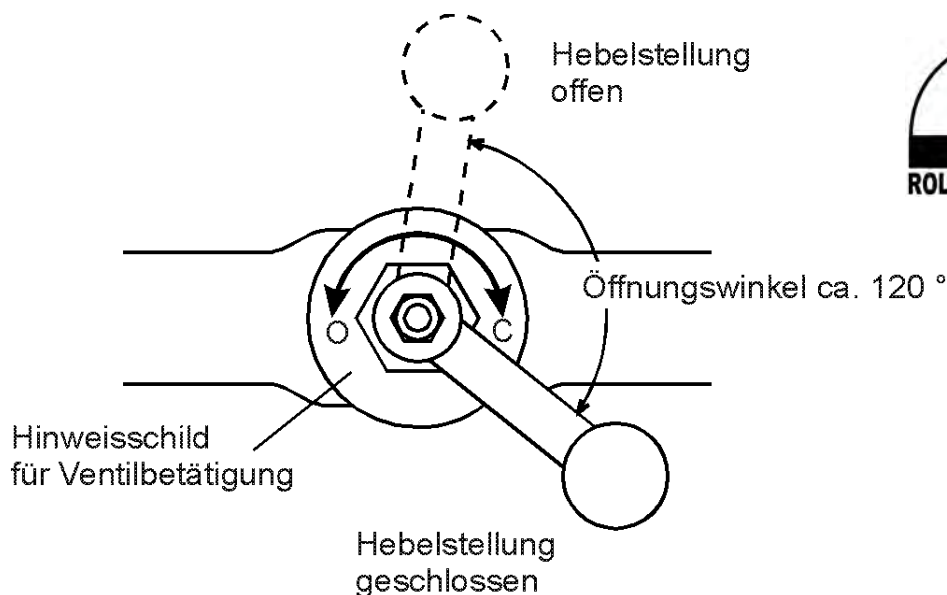

Ausführung rechts schließend

4. INBETRIEBNAHME

Die Schauglasanzeiger werden gemäß den allgemein gültigen Vorschriften und den Spezifikationen des Bestellers gefertigt. Dieser sollte die Übereinstimmung der Spezifikationen mit den Anforderungen der Anlage in eigenem Interesse überprüfen.

Vor der Montage

- sind die Geräte auf einwandfreien Zustand zu überprüfen
- muß die Einbaulage (oben, unten) mit der Geräteausführung verglichen werden
- sind die Anschlußabstände und -ausführung am Behälter mit den Maßen des gelieferten Gerätes zu vergleichen. Maximale Abweichung: +/- 1 mm.
- Beim Einbau ist darauf zu achten, daß der Anzeiger ohne Verkanten oder Verspannen montiert wird.
- Vor Montage sind die Verschlußstopfen bzw. Abdeckungen von den Öffnungen der Ventilköpfe zu entfernen.
- sind der Montageaufgabe entsprechende Werk- und Meßzeuge bereitzustellen; Spezialwerkzeuge sind nicht nötig

ACHTUNG: Durch geeignete, bauseitig durchzuführende Maßnahmen ist sicherzustellen, daß Erschütterungen und/oder Schwingungen (bei Außenanlagen Wind beachten) nicht auf das Gerät übertragen werden.

4.1 Mechanische Montage

4.1.1 Glasrohranzeiger

Bei der Montage von Glasrohranzeigern sind einige zusätzliche Besonderheiten zu beachten, je nachdem ob genügend Deckenfreiheit für das Einführen der Glasrohre vorhanden ist oder nicht.

je nach Zugänglichkeit sind folgende Montagereihenfolgen möglich:

Glasrohrmontage von oben bei ausreichender Deckenfreiheit

- Verschlußkappen von den Anschlußflanschen nehmen
- Ventilköpfe an die Behälteranschlüsse montieren; auf axiale Fluchtung achten
- Obere Verschlußschraube entfernen
- Glasrohr von oben durch Ventilkopf und Packungsteile führen und auf den

- Grundring des unteren Ventilkopfes setzen
- Packungen in die obere und untere Aufnahme stecken und mit den Überwurfmuttern mit ca. 5 Nm festziehen (mit kräftiger Hand + ½ Umdrehung)
- Obere Verschußschraube mit neuer Dichtung einschrauben und mit 80-100 Nm anziehen

Glasrohrmontage zwischen die Ventilköpfe bei ungenügender Deckenfreiheit

- Verschußkappen aus den Anschlußflanschen nehmen
- Ventilköpfe an die Behälteranschlüsse montieren; auf axiale Fluchtung achten
- Untere und obere Überwurfmutter, Stopfbuchsen und Packungsringe (sowie oberen Grundring) von den Köpfen abnehmen und über die Rohrenden schieben
- Glasrohr erst in den oberen Kopf einführen, dann in den unteren Kopf bis auf den Grundring stellen
- Packungen in die obere und untere Aufnahme stecken und mit den Überwurfmuttern mit ca. 5 Nm festziehen (mit kräftiger Hand + ½ Umdrehung)

Bei Anzeigern mit Zwischenglashaltern ist sinngemäß vorzugehen.

Schutzvorrichtungen

Schutzvorrichtungen werden je nach Anzeigerlänge in ungeteilter oder geteilter Ausführung geliefert.

- Ungeteilte Schutzrohre werden gemeinsam mit den Glasrohren eingesetzt
- geteilte Schutzrohre werden nach der Glasrohrmontage mit Klemmfedern befestigt
- Andere Schutzvorrichtungen z. B. aus Draht oder Plexiglas sind entsprechend der vorbereiteten Klemmmittel zu befestigen

Nach der Montage ist darauf zu achten, daß alle zugehörigen Absperreinrichtungen geschlossen sind. (siehe 3.2.5 Hebelstellungen)

4.1.2 Schauglasanzeiger

- Verschußkappen aus den Anschlußflanschen nehmen
- Die komplett vormontiert gelieferten Anzeiger spannungsfrei an die Behälteranschlüsse montieren
- Bei Verwendung von Hebehilfen sind Textilbänder zu verwenden, um Beschädigungen zu vermeiden
- Bei drehbaren Ausführungen müssen die entsprechenden Verschraubungen ca. 2 Umdrehungen gelöst werden und nach der Positionierung des Anzeigers wieder angezogen werden mit ca. 25 Nm.
- **Bei Typ 703.5XXX und .8XXX muss der gelochte Schauschlitz nach vorne zeigen!**
- Die Muttern der Schauglas-/ bzw. Glimmereinspannungen sind gemäß Bild mit Drehmomentschlüssel nachzuziehen (insbesondere auch vor der ersten Inbetriebnahme):

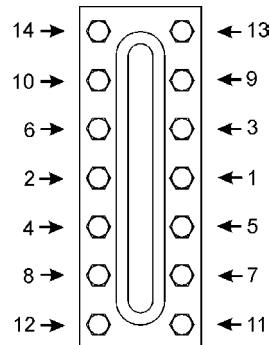

Schraube	Norm	Größe	Kraft [Nm]	Druckstufe
STIFTSCHRAUBE	DIN 938/939	M10	35	40 / CLASS 300
STIFTSCHRAUBE	DIN 938/939	M12	45	40 / CLASS 300
SCHRAUBENBOLZEN MIT 3 TELLERFEDERN 25X12X1.5	DIN 976 DIN 2093	M12	90	64
SCHRAUBENBOLZEN MIT 3 TELLERFEDERN 31X16X2	DIN 976 DIN 2093	M16	150	100 / CLASS 600
SCHRAUBENBOLZEN MIT 3 TELLERFEDERN 40X20X2.5	DIN 976 DIN 2093	M20	180	160 / CLASS 900 250 / CLASS 1500
FÜR TYP 700.25XX SCHRAUBENBOLZEN MIT 3 TELLERFEDERN 40X20X2.5	DIN 976 DIN 2093	M20	100-110	250 / CLASS 1500
SCHRAUBENBOLZEN OHNE TELLERFEDERN	DIN 976	M20	100-110	250 / CLASS 1500

**NACH DER MONTAGE IST DARAUF ZU ACHTEN, DASS ALLE ZUGEHÖRIGEN
ABSPERREINRICHTUNGEN
GESCHLOSSEN SIND. (SIEHE 3.2.5 HEBELSTELLUNGEN)**

- **Montage mitgelieferter Sichtverlängerung**

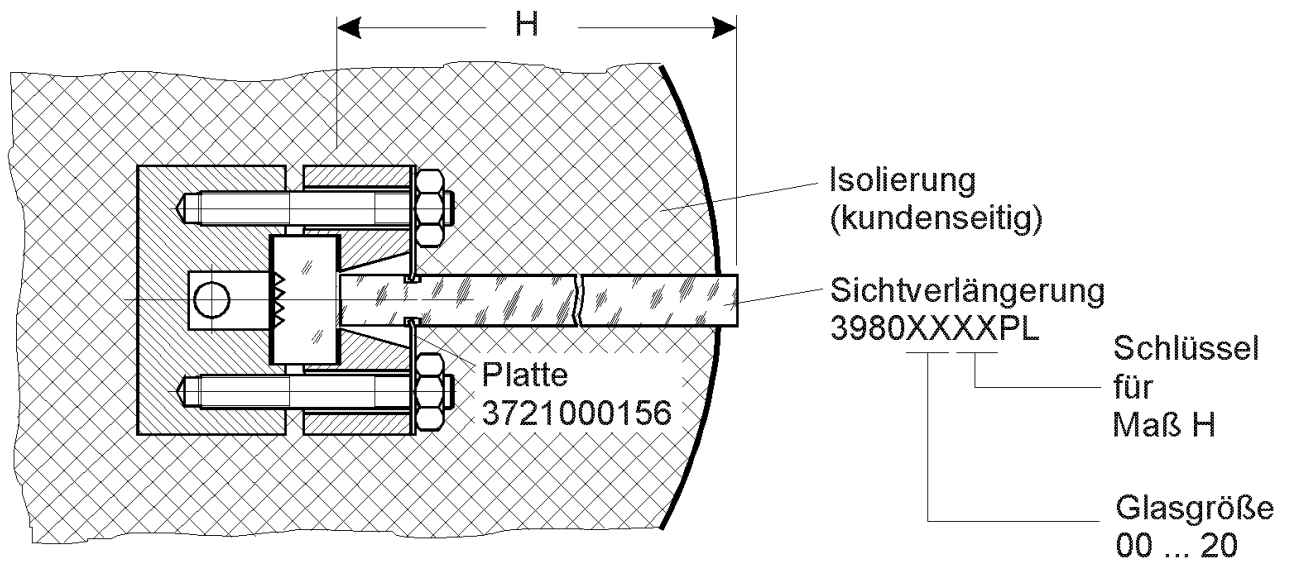

- **Ersatzteilliste Sichtverlängerung aus Plexitherm**

		Schlüssel für Höhe H									
		02	03	04	05	06	07	08	09	10	11
		Höhe H in mm bei Temperatur									
Glasgröße	Länge L	0 ... 20 °C	21 ... 40 °C	41 ... 60 °C	61 ... 80 °C	81 ... 100 °C	101 ... 120 °C	121 ... 140 °C	141 ... 160 °C	161... 180 °C	181... 200 °C
0	72	40	60	80	100	120	140	160	180	200	220
1	92	40	60	80	100	120	140	160	180	200	220
2	117	40	60	80	100	120	140	160	180	200	220
3	142	40	60	80	100	120	140	160	180	200	220
4	167	40	60	80	100	120	140	160	180	200	220
5	197	40	60	80	100	120	140	160	180	200	220
6	227	40	60	80	100	120	140	160	180	200	220
7	257	40	60	80	100	120	140	160	180	200	220
8	297	40	60	80	100	120	140	160	180	200	220
9	317	40	60	80	100	120	140	160	180	200	220
10	347	40	60	80	100	120	140	160	180	200	220
11	377	40	60	80	100	120	140	160	180	200	220
12	407	40	60	80	100	120	140	160	180	200	220
13	437	40	60	80	100	120	140	160	180	200	220
14	477	40	60	80	100	120	140	160	180	200	220
15	507	40	60	80	100	120	140	160	180	200	220
16	537	40	60	80	100	120	140	160	180	200	220
17	577	40	60	80	100	120	140	160	180	200	220
18	607	40	60	80	100	120	140	160	180	200	220
19	637	40	60	80	100	120	140	160	180	200	220
20	677	40	60	80	100	120	140	160	180	200	220

4.2 In Betrieb setzen

4.2.1 Allgemeine Hinweise

Die Schauglasanzeiger für Flüssigkeiten werden normalerweise mit Ventilköpfen mit einfacher Absperrung und Schnellschlußbetätigung (Hebel) geliefert.

Wasserstandanzeiger für Dampfkesselanlagen werden normalerweise mit Ventilköpfen mit doppelter Absperrung (einem Schnellschlußventil mit Hebelbetätigung und einem Absperrventil mit Handrad) geliefert.

Die Schauglasanzeiger werden serienmäßig mit Kugelselbstschluß (siehe 3.1) geliefert. Bei Inbetriebnahme dürfen die Ventilköpfe nur soweit geöffnet werden (ca. 20°), daß der Abdrückzapfen des Ventilkegels die Kugel noch weit genug vom Ventilsitz fernhält und das Medium in den Anzeigekörper (Glas- oder Glimmerhalter) einströmen kann. Ist der Druckausgleich mit dem Behälter hergestellt, können die Ventilköpfe voll geöffnet werden.

ACHTUNG: Zur Vermeidung von Spannungen - besonders bei Betrieb mit heißen Medien - muß der Niveauanzeiger langsam angewärmt werden (siehe 4.2.3.4). Dieser Vorgang entfällt, wenn das Betriebsmedium annähernd Umgebungstemperatur hat.

4.2.2 Glasrohranzeiger

- Glasrohranzeiger mit Handrad-Absperrventilen (Typ 700.01XX)

- **Oberes** Ventil 0.5 - 1 Umdrehung langsam öffnen, um zu vermeiden, daß der Kugelselbstschluß in Aktion tritt
- Nach Druckausgleich auf volle Öffnung aufdrehen
- Erst dann das **untere** Ventil langsam öffnen, bis Niveausgleich erfolgt ist
- Danach auf volle Öffnung aufdrehen
- Prüfung auf Dichtheit aller Verbindungen

- Glasrohranzeiger mit Schnellschluß-Ventilköpfen (Typ 700.02XX)

- Hebel des **oberen** Kopfes langsam ca. 20° öffnen, Drehrichtung siehe 3.2.5
- Nach Druckausgleich auf ca. 120° öffnen (Hebel oben)
- Erst dann den **unteren** Kopf langsam ca. 20° öffnen, bis Niveausgleich erfolgt ist
- Danach Hebel auf ca. 120° öffnen
- Prüfung auf Dichtheit aller Verbindungen

4.2.3 Schauglasanzeiger

Achtung: Beim Ablaßventil öffnen: Bei gefährlichen Medien darf das Ablaßventil nur kurzfristig geöffnet werden, damit sich bildendes Kondensat abfließen kann. Dabei ist **größte Vorsicht** geboten. Nötigenfalls Schutzkleidung/Brille tragen.

- Schauglasanzeiger mit Handrad-Absperrventilen

- **Oberes** Ventil 0.5 - 1 Umdrehung langsam öffnen, um zu vermeiden, daß der Kugelselbstschluß in Aktion tritt



- Nach Druckausgleich auf volle Öffnung aufdrehen
- Erst dann das **untere** Ventil langsam öffnen, bis Niveaueausgleich erfolgt ist
- Danach auf volle Öffnung aufdrehen
- Prüfung auf Dichtheit aller Verbindungen
- Das Nachziehen der Deckel-Muttern ist in der ersten Zeit des Betriebes wiederholt nötig, das erste Mal direkt nach Inbetriebnahme, danach 2-3 Mal innerhalb 24 h, bis das aufgebrachte Drehmoment hält

Schauglasanzeiger mit Schnellschluß-Ventilköpfen, Einfachabspernung

- Hebel des **oberen** Kopfes langsam ca. 20° öffnen, um zu vermeiden, daß der Kugelselbstschluß in Aktion tritt, Drehrichtung siehe 3.2.5
- Nach Druckausgleich auf ca. 120° öffnen (Hebel oben)
- Erst dann den **unteren** Kopf langsam ca. 20° öffnen, bis Niveaueausgleich erfolgt ist
- Danach Hebel auf ca. 120° öffnen
- Prüfung auf Dichtheit aller Verbindungen
- Das Nachziehen der Deckel-Muttern ist in der ersten Zeit des Betriebes wiederholt nötig, das erste Mal direkt nach Inbetriebnahme, danach 2-3 Mal innerhalb 24 h, bis das aufgebrachte Drehmoment hält (Abschnitt 4.1.2)

Schauglasanzeiger mit Schnellschluß-Ventilköpfen, Doppelabspernung

- Überprüfen, daß **beide** Abspernungen der Ventilköpfe **geschlossen** sind
- **Oberen** Schnellschlußhebel komplett öffnen, Drehrichtung siehe 2.2.1
- Handrad des **oberen** Kopfes langsam 0.5 - 1 Umdrehung öffnen, um zu vermeiden, daß der Kugelselbstschluß in Aktion tritt
- Nach Druckausgleich komplett öffnen
- **Unteren** Schnellschlußhebel komplett öffnen, Drehrichtung siehe 2.2.1
- Handrad des **unteren** Kopfes langsam 0.5 - 1 Umdrehung öffnen
- Nach Niveaueausgleich komplett öffnen
- Prüfung auf Dichtheit aller Verbindungen
- Das Nachziehen der Deckel-Muttern ist in der ersten Zeit des Betriebes wiederholt nötig, das erste Mal direkt nach Inbetriebnahme, danach 2-3 Mal innerhalb 24 h, bis das aufgebrachte Drehmoment hält (Abschnitt 4.1.2)

Anwärmen des Anzeigekörpers mit dem Prozessmedium

- Umweltschutzbestimmungen beachten
- Kondensat-Ablaßschlauch an Auslaßseite Ablaßventil anbringen und sicheren Abfluß gewährleisten
- Ablaßventil langsam öffnen, um zu vermeiden, daß der Kugelselbstschluß in Aktion tritt
- oberen Ventilkopf langsam öffnen, um zu vermeiden, daß der Kugelselbstschluß in Aktion tritt
- Handradventil 0.5 - 1 Umdrehung
- Schnellschlußventil ca. 20°
- Anwärmvorgang fortfahren, bis der Anzeigekörper in etwa Betriebstemperatur hat
- Sobald sich ein deutlich erkennbarer Flüssigkeitsspiegel eingestellt hat, werden sämtliche Ventile voll geöffnet, damit bei Druckentlastung im Anzeiger, z. B. bei Glas- oder Glimmerbruch, der Kugelselbstschluß wirksam werden kann.
- Danach oberen Ventilkopf, dann Ablaßventil wieder schließen und Befüllvorgang gemäß 4.2.2 bzw. 4.2.3 beginnen. Niveaueanzeiger mit Begleitheizung können mit dieser vorgewärmt werden.



4.3 Elektrische Anschlußarbeiten

- Die Installation elektrischer Leitungen an Beleuchtungsrichtungen oder Meßeinrichtungen ist ausschließlich von Fachleuten mit Fachausbildung durchzuführen. Die Sicherheitsvorschriften für Arbeiten an elektrischen Geräten müssen beachtet werden.

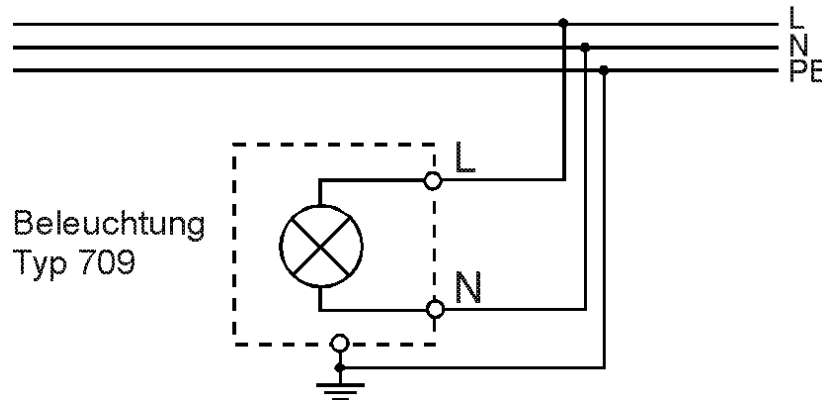

Elektrischer Anschluß Beleuchtung

4.4 Nach der Inbetriebnahme

sind die Deckelschrauben der Niveauanzeiger noch mehrere Male nachzuziehen, da sich Dichtungen und Polster der Gläser bzw. der Glimmerscheiben erst mit der Zeit setzen. Vorgehensweise siehe 4.1.2.

4.5 Betriebszustand

Im Betrieb sind die Ventilköpfe voll geöffnet. Im Gefahrenfalle werden sie mit Hilfe der Schnellschlußhebel durch eine Schwenkung des Handgriffs um 90° geschlossen. Bei Dampfkesselanlagen wird anschließend die zweite Absperrvorrichtung mit Hilfe der Handräder geschlossen.

Die Handgriffe der Schnellschlußvorrichtung können auf Wunsch mit Ösen geliefert werden, um ein gleichzeitiges Schließen der Ventilköpfe über Kette oder Gestänge zu ermöglichen.

5. BEDIENUNG

- Zur einwandfreien Erkennung des Füllstandes dürfen keine störenden Einflüsse vorhanden sein, wie zu starkes Licht auf die Betrachterseite, Spiegelung, Reflexion, zu starke Abdunkelung oder verschmutzte Innen-Oberflächen.
- Die Beleuchtungseinrichtung muß direkt in den Schauschlitz strahlen.
- Die Ventil-Hebelstellung muß den Angaben gemäß Pkt. 3.2.5 entsprechen.
- Zum Schutz vor Verletzungen sollen immer Schutzmaßnahmen eingehalten werden:
 - Tragen von Schutzbrille
 - Tragen von Handschuhen, evtl. Schutzkleidung

6. WARTUNG



Schauglasanzeiger sollten in regelmäßigen Abständen gewartet werden. Dazu gehört eine Kontrolle der Glasrohre oder Gläser bzw. Glimmerscheiben auf ihren Zustand hin, da manche Flüssigkeiten, z. B. vollentsalztes Wasser, die Gläser in starkem Maße angreifen.

Bei Glimmer ist zu beachten, daß dieser als Naturprodukt von vornherein einem gewissen Verschleiß unterworfen ist. Bei Anwendung der erforderlichen Sorgfalt kann dies aber auf ein erträgliches Maß reduziert werden.

An Wartungsarbeiten sind im Allgemeinen neben der Reinigung der Glasrohre oder Anzeigerrücken bzw. der Ventile nur das Abdichten (Nachziehen) von Schraubverbindungen bzw. von Stopfbuchspackungen durchzuführen.

6.1 Anzeiger

6.1.1 Reinigung

- Ventilköpfe in Schließstellung bringen
- Oberen Stopfen langsam lösen, bis Druckausgleich mit der Umgebung erfolgt ist
- Oberen Stopfen herausdrehen
- Maßnahmen treffen, um das Medium aufzufangen oder abzuleiten
- Unteren Stopfen lösen und herausdrehen bzw. Ablassventil öffnen und Medium abfließen lassen
- Von oben Medium oder andere zulässige Flüssigkeit, sofern diese mit dem Medium und den Gläsern bzw. Glimmerscheiben verträglich ist, einfüllen und den Anzeiger reinigen, gegebenenfalls zusätzlich mit einer Bürste.
- Stopfen mit neuer Dichtung wieder eindrehen und mit 80 - 100 Nm festziehen bzw. Ablassventil schließen
- Anzeiger in Betrieb nehmen gemäß Abschnitt 4.2

- **Schauglasanzeiger mit Glimmerscheiben, Wasserstandanzeiger**

- Die handradbetätigten Absperrventile schließen.
- Die Schnellschlußventile (mit Hebelbetätigung) bleiben geöffnet.
- Das Ablassventil öffnen.
- Das handradbetätigte Absperrventil des oberen Ventilkopfes leicht öffnen, damit der Dampf ausströmen kann, ohne den Kugelselbstschluß auszulösen.
- Den Anzeiger mit Dampf durchblasen.
- Nach dem Ausblasen werden die Ventilköpfe geschlossen, wie unter § 2.2. beschrieben.

Zusätzlich können die Gläser bzw. Glimmerscheiben von unten gespült werden. Dazu wird wie folgt vorgegangen:

- Nach dem Ausblasen zuerst das Ablassventil schließen.
- Dann das handradbetätigte Absperrventil des oberen Ventilkopfes schließen.
- Den Stopfen an der oberen Stirnfläche des Anzeigers öffnen.
- Das handradbetätigte Absperrventil des unteren Ventilkopfes langsam öffnen, damit der Kugelselbstschluß nicht wirksam wird. Das Wasser wird nun in den Anzeigekörper (Glas-/Glimmerhalter) hineingedrückt und beseitigt die Verschmutzungen.



ACHTUNG: Anzeiger mit Glimmrausrüstung sollten bei Inbetriebnahme oder Reinigung nur dann durchgeblasen werden, wenn erhebliche Sichtbehinderungen vorliegen, um ein Abblättern des Glimmers zu vermeiden.
In keinem Falle mechanisch reinigen!

6.1.2 Abdichten

- **Glasrohranzeiger**
 - Überwurfmuttern zu den Glasrohr-Dichtpackungen vorsichtig nachziehen gemäß Abschnitt 4.1.2
- **Schauglasanzeiger**
 - Bei gesetzten Dichtungen sind die Muttern der Glas-/ bzw. Glimmer-einspannungen gemäß Abschnitt 4.1.2 nachzuziehen

6.2 Ventile

6.2.1 Glasrohr-Ventilköpfe

- **Reinigung**

Glasrohrventilköpfe besitzen eine horizontale Reinigungsbohrung. Diese Köpfe dürfen nur gereinigt werden, wenn der Behälter drucklos und das Niveau unter 0 ist.

 - Ventile komplett öffnen
 - Reinigungsstopfen herausdrehen und Bohrung säubern
 - Stopfen mit neuer Dichtung eindrehen und mit ca. 40 Nm anziehen.
- **Abdichten**
 - Überwurfmutter zum Packungsraum vorsichtig nachziehen

6.2.2 Schauglasanzeiger-Ventilköpfe

- **Reinigung**

Schauglasanzeiger-Ventilköpfe haben keine durchgängige Reinigungsbohrung. Die Reinigung kann daher nur im ausgebauten Zustand erfolgen. Dies erfolgt im Allgemeinen im Rahmen von Instandsetzungsarbeiten.(Abschnitt 7)
- **Abdichten**
 - Überwurfmutter zum Packungsraum vorsichtig nachziehen

7. INSTANDSETZUNG

ACHTUNG: Glaswechsel und Glimmraustausch sollten nur von speziell dafür geschultem Personal durchgeführt werden, da sorgfältige und saubere



Arbeit hierfür erforderlich ist!

Aus Sicherheitsgründen wird empfohlen, das benötigte Original-Ersatzmaterial nur von **PHÖNIX Messtechnik GmbH** zu beziehen.

7.1 Anzeiger

7.1.1 Glasrohranzeiger

Beim Austausch beschädigter Glasrohre wird wie folgt vorgegangen:

- Behälter drucklos machen.
- Den unteren Ventilkopf schließen.
- Den oberen Ventilkopf schließen.
- Das Ablaßventil öffnen, um die im Anzeiger befindliche Flüssigkeit abzulassen (Umweltschutzbestimmungen beachten).
- Schutzvorrichtungen abnehmen.
- Entfernen des beschädigten Glasrohres und der Dichtungen.
- Neue Elastomer-Dichtungsstopfen einlegen.
- Das Einführen des Ersatzrohres und die Montage der Schutzvorrichtungen erfolgt wie unter 4.1.1 beschrieben.
- Dichtheitsprobe durchführen.
- Die Inbetriebnahme wird gemäß den Anweisungen des 4.2.1 durchgeführt.

7.1.2 Schauglasanzeiger

- Glaswechsel

ACHTUNG: Bei jedem Glaswechsel ist darauf zu achten, daß die Dichtflächen nicht beschädigt werden! Weiterhin ist vor der Montage zu prüfen, ob die richtige Glasgröße und die erforderliche Glasqualität verwendet werden (vorzugsweise Borosilikat gemäß DIN 7081).

- Den Behälter drucklos machen.
- Medium abfließen lassen (Umweltschutzbestimmungen beachten)
- Die Deckelmuttern lösen.
- Den Deckel abheben.
- Defekte Gläser und lose Dichtungsteile entfernen.
- Dichtfläche säubern (keine scharfkantigen Werkzeuge verwenden).
- Die neue Dichtung in die Dichtfläche einlegen.
- Das Polster mit dem Glas in den Deckel einlegen.
- Reflexionsgläser mit den Rillen zum Flüssigkeitskanal einlegen.
- Die Gläser müssen im Deckel nach allen Seiten hin gleichen Spielraum gegenüber der Ausfräsung haben.
- Den Deckel wieder über die Bolzen aufsetzen.
- Die Muttern anziehen wie unter 4.1.2 beschrieben.
- Dichtheitsprüfung durchführen.
- Im Abstand von 24 Stunden die Muttern mit Drehmomentschlüssel anziehen, wie unter 4.1.2 beschrieben.

Sofern die Schauglasanzeiger mit Glimmerschutz- oder Korrosionsschutzvorrichtungen (FEP) ausgerüstet sind, müssen diese entsprechend den o. a. Anweisungen vor bzw. hinter das Glas gelegt werden.



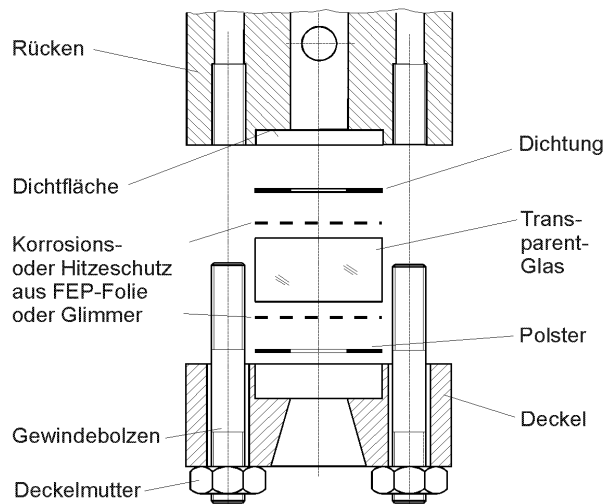
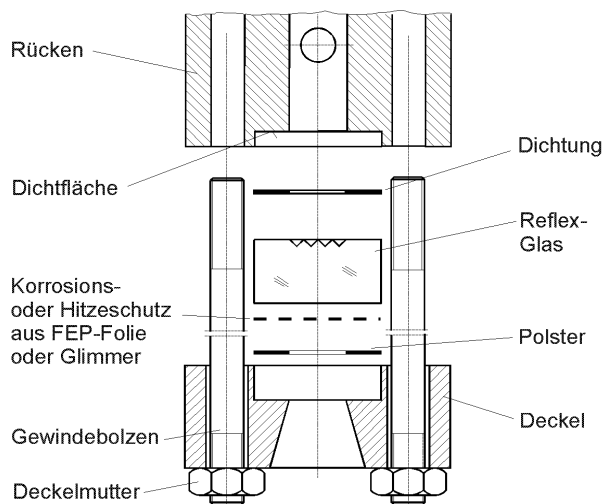

- **Ersatzteile Schauglasplatten nach DIN 7081**

Glasplatten DIN 7081					
Länge	Nr.	Bestell-Nr. Reflexglas B x H 34 x 17	Bestell-Nr. Transparentglas B x H 34 x 17	Bestell-Nr. Reflexglas B x H 34 x 21	Bestell-Nr. Transparentglas B x H 34 x 21
95	0	D07081G095R	D07081G095T	DS7081G095R	DS7081G095T
115	1	D07081G115R	D07081G115T	DS7081G115R	DS7081G115T
140	2	D07081G140R	D07081G140T	DS7081G140R	DS7081G140T
165	3	D07081G165R	D07081G165T	DS7081G165R	DS7081G165T
190	4	D07081G190R	D07081G190T	DS7081G190R	DS7081G190T
220	5	D07081G220R	D07081G220T	DS7081G220R	DS7081G220T
250	6	D07081G250R	D07081G250T	DS7081G250R	DS7081G250T
280	7	D07081G280R	D07081G280T	DS7081G280R	DS7081G280T
320	8	D07081G320R	D07081G320T	DS7081G320R	DS7081G320T
340	9	D07081G340R	D07081G340T	DS7081G340R	DS7081G340T
370	10	D07081G370R	D07081G370T	DS7081G370R	DS7081G370T
400	11	D07081G400R	D07081G400T	DS7081G400R	DS7081G400T
430	12	D07081G430R	D07081G430T	DS7081G430R	DS7081G430T
460	13	D07081G460R	D07081G460T	DS7081G460R	DS7081G460T
500	14	D07081G500R	D07081G500T	DS7081G500R	
530	15	D07081G530R	D07081G530T	DS7081G530R	
560	16	D07081G560R	D07081G560T		
600	17	D07081G600R	D07081G600T		
630	18	D07081G630R	D07081G630T		
660	19	D07081G660R	D07081G660T		
700	20	D07081G700R	D07081G700T		

- **Ersatzteile zugehörige Dichtungen, Polster, FEP-Folien**

- **und Glimmerscheiben**



				Korrosionsschutz bis 200 °C	Korrosionsschutz bis 300 °C und als Hitzeisolierung zw. Medium und Umgebungstemp.	Korrosionsschutz bis 300 °C und als Hitzeisolierung zw. Medium und Umgebungstemp.
Länge	Nr.	Bestell-Nr. Dichtung	Bestell-Nr. Polster	Bestell-Nr. FEP-Folien	Bestell-Nr. Glimmerscheiben B = 34 mm 0,2...0,3 mm	Bestell-Nr. Glimmerscheiben B = 34 mm 0,3 mm 1. Qualität, Klar
95	0	35290030XXX	35290000NEFA	39903000FEP	39890800GL	39891800GL1Q
115	1	35290031XXX	35290001NEFA	39903001FEP	39890801GL	39891801GL1Q
140	2	35290032XXX	35290002NEFA	39903002FEP	39890802GL	39891802GL1Q
165	3	35290033XXX	35290003NEFA	39903003FEP	39890803GL	39891803GL1Q
190	4	35290034XXX	35290004NEFA	39903004FEP	39890804GL	39891804GL1Q
220	5	35290035XXX	35290005NEFA	39903005FEP	39890805GL	39891805GL1Q
250	6	35290036XXX	35290006NEFA	39903006FEP	39890806GL	39891806GL1Q
280	7	35290037XXX	35290007NEFA	39903007FEP	39890807GL	39891807GL1Q
320	8	35290038XXX	35290008NEFA	39903008FEP	39890808GL	39891808GL1Q
340	9	35290039XXX	35290009NEFA	39903009FEP	39890809GL	39891809GL1Q
370	10	35290040XXX	35290010NEFA	39903010FEP	39890810GL	39891810GL1Q
400	11	35290041XXX	35290011NEFA	39903011FEP	39890811GL	39891811GL1Q
430	12	35290042XXX	35290012NEFA	39903012FEP	39890812GL	39891812GL1Q
460	13	35290043XXX	35290013NEFA	39903013FEP	39890813GL	39891813GL1Q
500	14	35290044XXX	35290014NEFA	39903014FEP	39890814GL	39891814GL1Q
530	15	35290045XXX	35290015NEFA	39903015FEP	39890815GL	39891815GL1Q
560	16	35290046XXX	35290016NEFA	39903016FEP	39890816GL	39891816GL1Q
600	17	35290047XXX	35290017NEFA	39903017FEP	39890817GL	39891817GL1Q
630	18	35290048XXX	35290018NEFA	39903018FEP	39890818GL	39891818GL1Q
660	19	35290049XXX	35290019NEFA	39903019FEP	39890819GL	39891819GL1Q
700	20	35290050XXX	35290020NEFA	39903020FEP	39890820GL	39891820GL1Q

Verschlüsselung Dichtungsmaterialien

XXX = VG Grafit Glattblech
 GR Reinstgrafit
 VI Viton
 STA Statotherm
 PTFE PTFE
 PTOF PTFE, 25% Glasfasergefüllt
 SIL SIL C



ING. ROLF HEUN | Meß- Prüf- Regeltechnik GmbH | Hufeisen 16 | 21218 Seevetal/Hittfeld
 Tel: 04105-5723-0 | Fax: 04105-5723-66 | info@heun-messtechnik.com | www.heun-messtechnik.com

- **Glimmerpakete wechseln**

Die nachstehende Abbildung stellt einen Wasserstandanzeiger mit Glimmerrüstung dar.

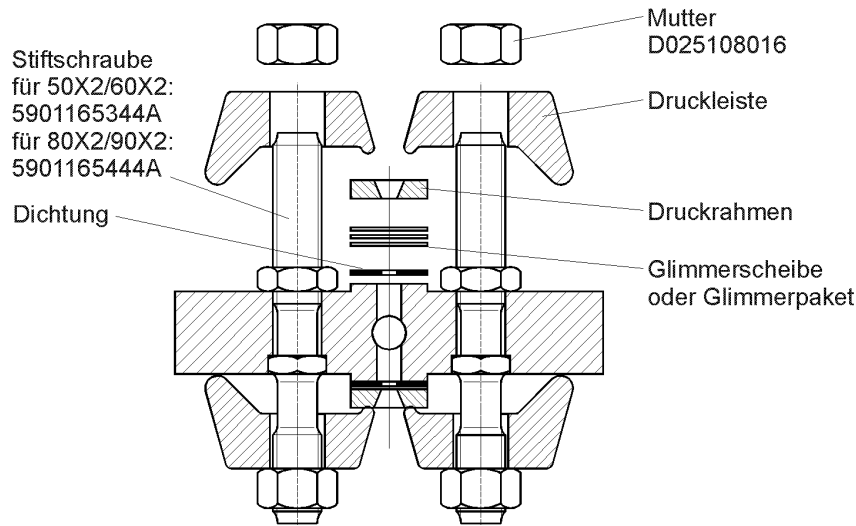

- **Ersatzteilliste Glimmerscheiben und Dichtungen für 703.5XXX und .8XXX**

Größe ähnlich DIN 7081	Länge	Glimmerscheiben B = 25, eckig		Dichtungen aus Novaphit SGBC 0,5 mm dick
		Bestell-Nr. Normale Qualität, 0,2 ... 0,3 mm dick	Bestell-Nr. 1. Qualität, klar transparent, 0,3 mm dick	
4	190	39891709GL	39892709GL	35290230NOV
5	220	39891710GL	39892710GL	35290231NOV
6	250	39891712GL	39892712GL	35290232NOV
7	280	39891713GL	39892713GL	35290233NOV
8	320	39891714GL	39892714GL	35290234NOV
9	340	39891715GL	39892715GL1Q	35290235NOV
Außerhalb der Reihe	420	39891719GL	39892719GL	35290239NOV

- **Ersatzteilliste Glimmerscheiben und Dichtungen für 703.6XXX und .9XXX**

Größe	Länge	Glimmerscheiben B = 34, rund		Dichtungen aus Novaphit SSTC 1.0 mm dick
		Bestell-Nr. Normale Qualität, 0,2 ... 0,3 mm dick	Bestell-Nr. 1. Qualität, klar transparent, 0,3 mm dick	
4	190	39890804GL	39892704GL	35292034PS
5	220	39890805GL	39892705GL	35292035PS
6	250	39890806GL	39892706GL	35292036PS
7	280	39890807GL	39892707GL	35292037PS
8	320	39890808GL	39892708GL	35292038PS
9	340	39890809GL	39892709GL	35292039PS

ACHTUNG: Beim Auswechseln des Glimmers ist darauf zu achten, daß die Scheiben auf der Dampf/Wasser-Seite keine Splitter oder Rißverletzungen aufweisen!
Auf den Schriftzug „Wasserseite“ achten!



Das **Auswechseln der Glimmerscheibenpakete** wird wie folgt durchgeführt:

- Den Behälter drucklos machen.
- Medium abfließen lassen (Umweltschutzbestimmungen beachten)
- Die Muttern lösen.
- Die Druckleiste von den Schrauben abnehmen.
- Den Druckrahmen, die alten Glimmerscheiben und die alten Dichtungen entfernen.
- Die Auflageflächen am Glimmerhalter und Druckrahmen sind sorgfältig zu reinigen. Dabei dürfen keine Beschädigungen vorkommen.
- Falls die Auflageflächen beschädigt sind, müssen diese nachgeschliffen werden. In diesem Falle ist es zweckmäßig, die Teile an **PHÖNIX Messtechnik GmbH** zur Überholung einzusenden.
- Einlegen einer neuen, rahmenförmigen Dichtung.
- Beim Einfügen der Glimmerscheiben ist darauf zu achten, daß die mit "**Wasserseite**" gekennzeichneten Scheiben dem Flüssigkeitskanal zugekehrt sind.
- Danach wird der Druckrahmen über die Glimmerscheibe gesetzt.
- Abschließend wird die Druckleiste über die Schrauben geschoben und zentriert.
- Die Muttern festziehen, wie unter 4.2.2 beschrieben.
- Dichtheitsprüfung durchführen.
- Im Abstand von 24 Stunden die Schrauben mit Drehmomentschlüssel anziehen (180 Nm), wie unter 4.2.2 beschrieben.

- **Tabelle Glimmerpakete**

Betriebsdruck	bis 80 bar		bis 140 bar		über 140 bar	
Anzahl	3	4	4	6	5	7
Dicke in mm	0,3	0,2	0,3	0,2	0,3	0,2
Paketdicke in mm	0,9	0,8	1,2	1,2	1,5	1,4

7.2 Ventilköpfe

Ventilköpfe können mit Flanschanschluß, Schweißende oder Gewindezapfen ausgerüstet sein.

- **Es wird empfohlen, die Instandsetzung von Ventilen beim Lieferanten durchführen zu lassen.**
- **Reparaturarbeiten durch den Anlagenbetreiber dürfen nur von geschultem Fachpersonal, das nachweislich Erfahrung mit solchen Arbeiten besitzt, durchgeführt werden. Die funktionelle Sicherheit der Absperrrichtungen muß nach den Arbeiten eigenverantwortlich durch den Anlagenbetreiber gewährleistet sein. Zur Unterstützung bei der Instandsetzung können Detailzeichnungen und Stücklisten angefordert werden.**



7.2.1 Ventilköpfe, Ersatzteilliste

- 760.001 PN16/25

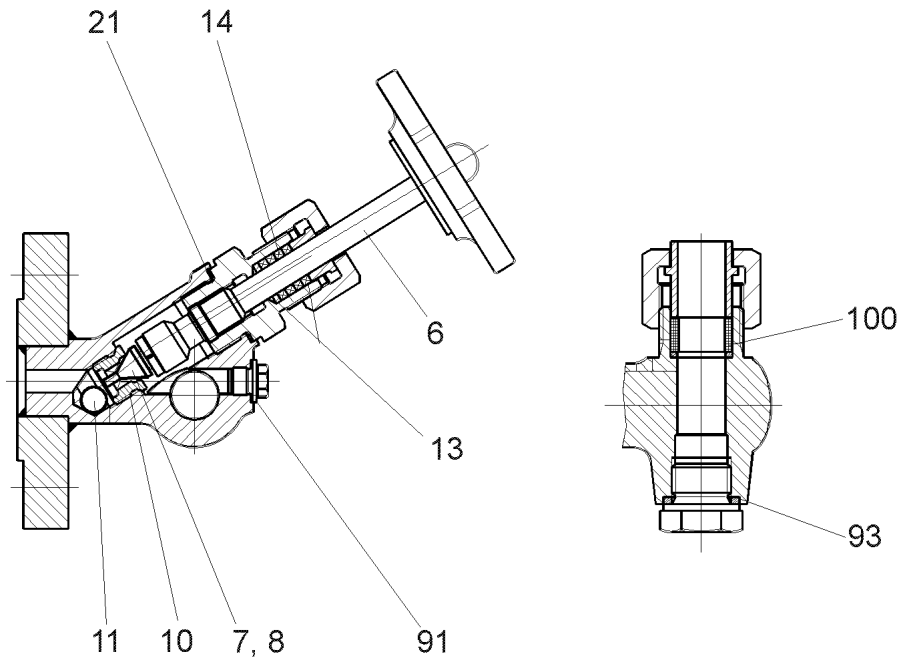

Teil	Bezeichnung	Bestell-Nr. für Ausführung	
		Stahl	Edelstahl
6, 7, 8	Spindel/ Kegel/Ver- schraubung	6610255459	6610255459
10	Sitz	5604120459	5604120459
11	Kugel	D054011120	D054011120
13	Flachdichtung	0100016020SI	0100016020SI
14	Graphit-Packg. gepreßt	0016001040GR	0016001040GR
21	Dichtring (K.st.)	D07603930024	D07603130024
91	Dichtring	D07603910014	D07603110014
93	Dichtring	D07603921026	D07603121026
100	Dichtung zum Anzeiger	0160022015VI	0160022015VI

760.002 PN 25 – 100

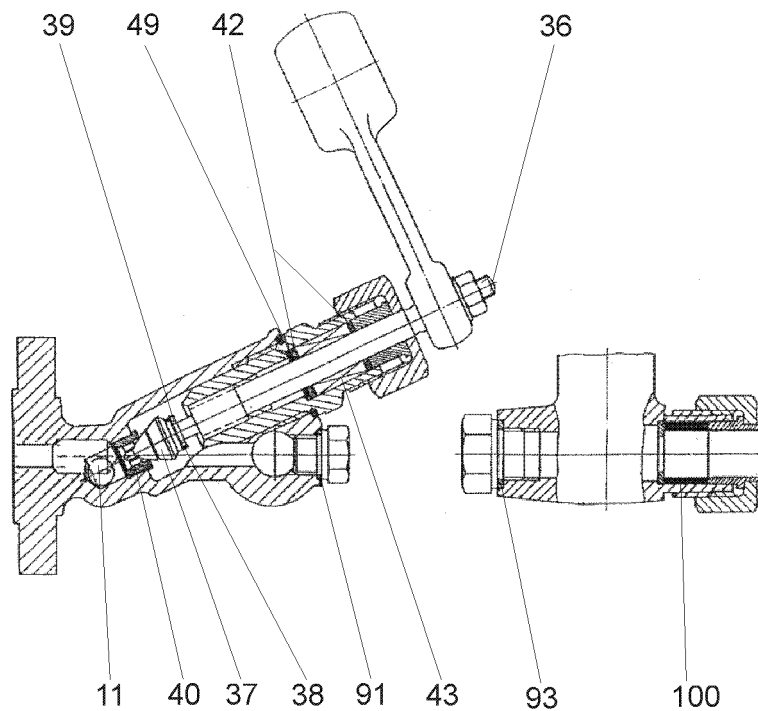

Teil	Bezeichnung	Bestell-Nr. für Ausführung			
		Links		Rechts	
		Stahl	Edelstahl	Stahl	Edelstahl
11	Kugel	D054011120	D054011120	D054011120	D054011120
36	Spindel	5673190150	5673190159	5673190059	5673190059
37	Kegel	5610259659	5610259659	5610259659	5610259659
38	Verschraubg.	5632007559	5632007559	5632007559	5632007559
39	Sicherungsblech	3116000159	3116000159	3116000159	3116000159
40	Sitz	5604121659	5604121659	5604121659	5604121659
42	Flachdichtung	0130024020SI	0130024020SI	0130024020SI	0130024020SI
43	Graphit-Packg.gepr.	0024001360GR	0024001360GR	0024001360GR	0024001360GR
49	Dichtring (K.st.)	D07603933039	D07603133039	D07603933039	D07603133039
91	Dichtring	D07603917021	D07603117021	D07603917021	D07603117021
93	Dichtring	D07603923030	D07603123030	D07603923030	D07603123030
100	Dichtung zum Anz.	0200027020VI	0200027020VI	0200027020VI	0200027020VI

- 760.014 Geradsitz, Spindelgewinde innenliegend, PN 40 – 100

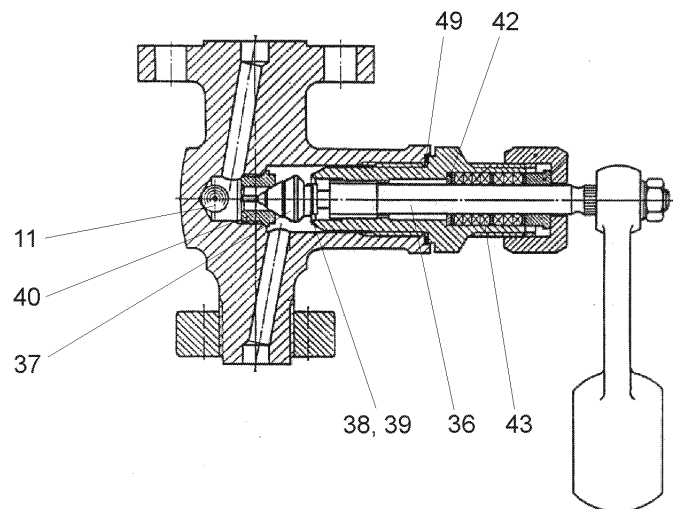

- 760.015 Ecksitz, Spindelgewinde innenliegend, PN 40 – 100

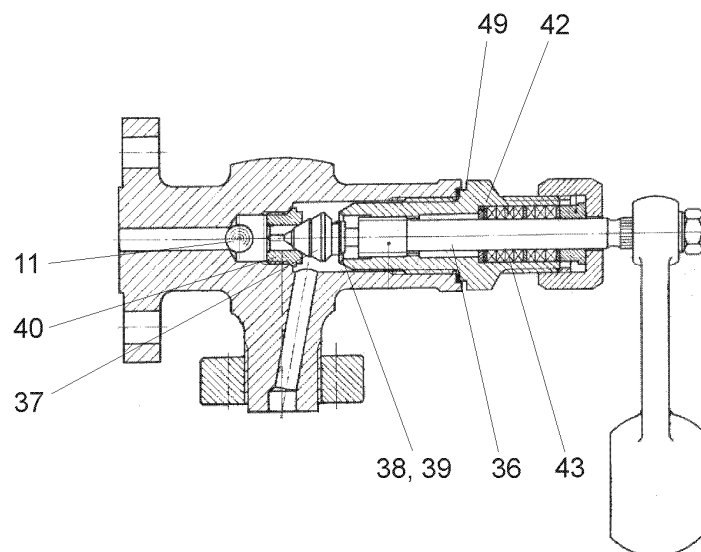

Teil	Bezeichnung	Bestell-Nr. für Ausführung			
		Links		Rechts	
		Stahl	Edelstahl	Stahl	Edelstahl
11	Kugel	D054011120	D054011120	D054011120	D054011120
36	Spindel	5673190150	5673190159	5673190059	5673190059
37	Kegel	5610259659	5610259659	5610259659	5610259659
38	Verschraubung	5632007559	5632007559	5632007559	5632007559
39	Sicherungsblech	3116000159	3116000159	3116000159	3116000159
40	Sitz	5604121659	5604121659	5604121659	5604121659
42	Flachdichtung	0130024020SI	0130024020SI	0130024020SI	0130024020SI
43	Graphit-Packg.gepr.	0024001360GR	0024001360GR	0024001360GR	0024001360GR
49	Dichtring (K.st.)	D07603933039	D07603133039	D07603933039	D07603133039
100	Dichtung zum Anzeiger				

- **760.016 Gradsitz, Spindelgewinde außenliegend, PN 40 – 100**

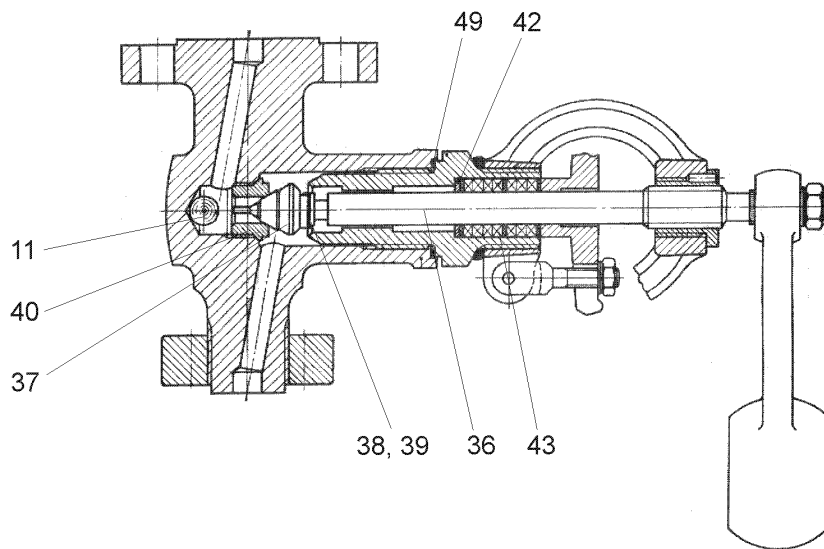

- **760.017 Ecksitz, Spindelgewinde außenliegend, PN 40 – 100**

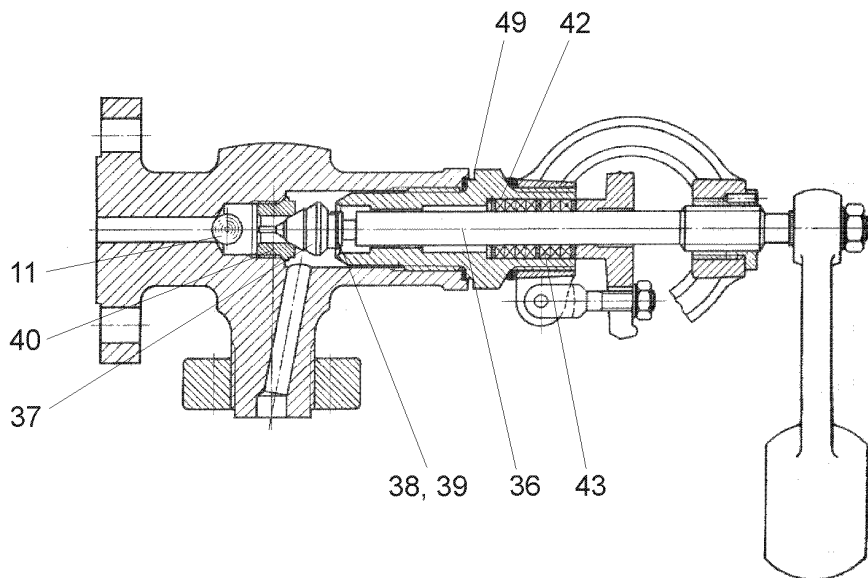

Teil	Bezeichnung	Bestell-Nr. für Ausführung			
		Links		Rechts	
		Stahl	Edelstahl	Stahl	Edelstahl
11	Kugel	D054011120	D054011120	D054011120	D054011120
36	Spindel	5673191159	5673191159	5673191059	5673191059
37	Kegel	5610259659	5610259659	5610259659	5610259659
38	Verschraubung	5632007559	5632007559	5632007559	5632007559
39	Sicherungsblech	3116000159	3116000159	3116000159	3116000159
40	Sitz	5604121659	5604121659	5604121659	5604121659
42	Flachdichtung	0130024020SI	0130024020SI	0130024020SI	0130024020SI
43	Graphit-Packg.gepr.	0024001360GR	0024001360GR	0024001360GR	0024001360GR
49	Dichtring (K.st.)	D07603933039	D07603133039	D07603933039	D07603133039
100	Dichtung zum Anzeiger				

- **760.024 Gradsitz, Spindelgewinde innenliegend, PN 250**

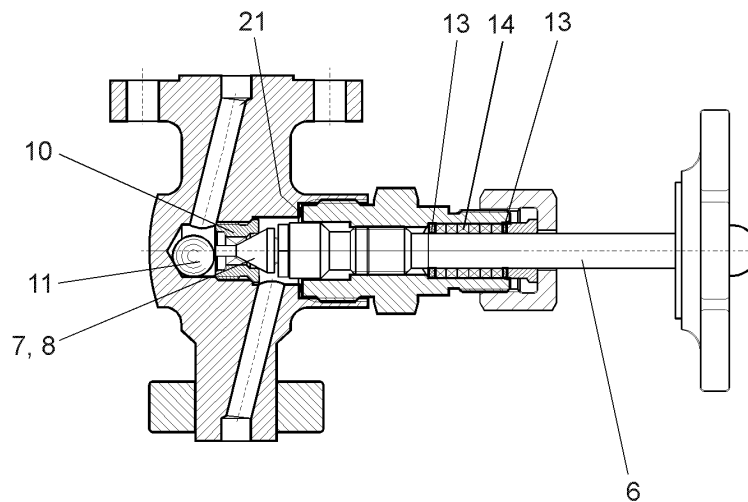

- **760.025 Ecksitz, Spindelgewinde innenliegend, PN 250**

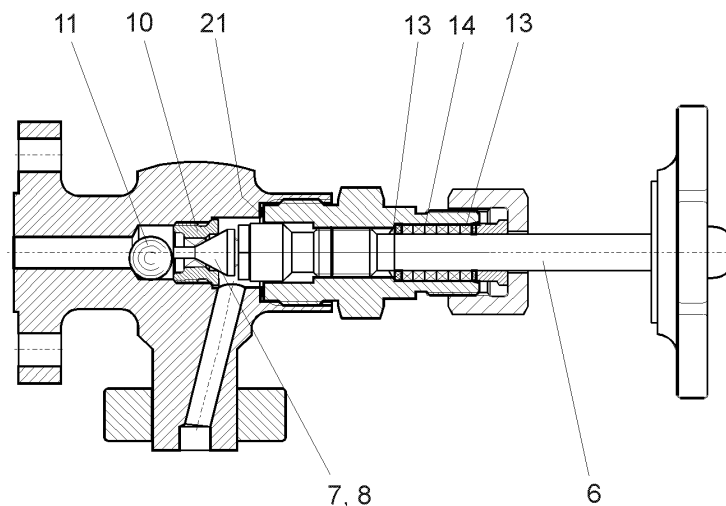

Teil	Bezeichnung	Bestell-Nr. für Ausführung	
		Stahl	Edelstahl
6, 7, 8	Spindel/ Kegel/Ver- schraubung	6610255459	6610255459
10	Sitz	5604120459	5604120459
11	Kugel	D054011120	D054011120
13	Flachdichtung	0100016020SI	0100016020SI
14	Graphit-Packg. gepreßt	0016001040GR	0016001040GR
21	Dichtring (K.st.)	D07603921026	D07603121026
100	Dichtung zum Anzeiger		

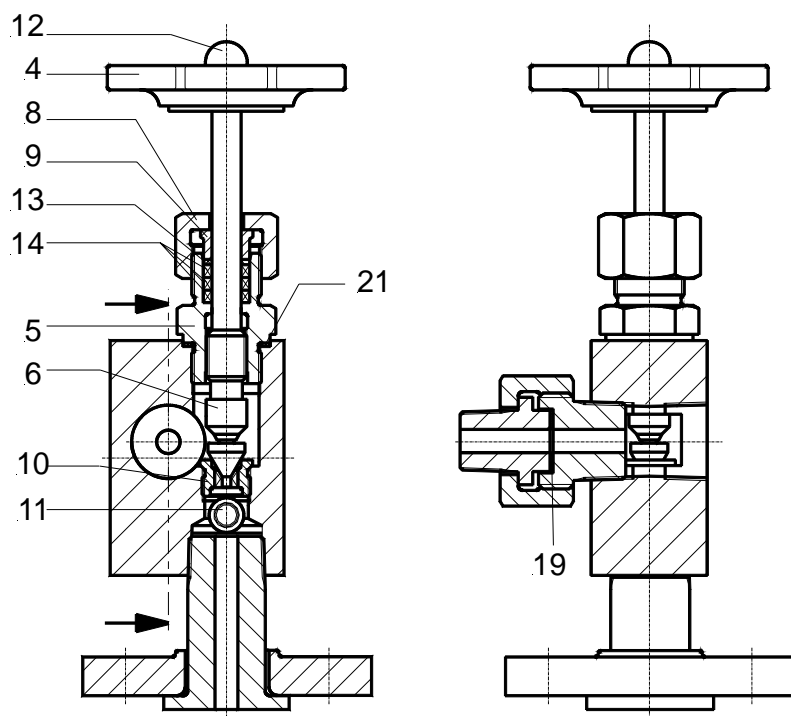

Teil	Bezeichnung	Bestell-Nr.
4	Handrad	D00388K80M08
12	Hutmutter M 6	D015879060
6	Kegel und Spindel	6610255459
8	Überwurfmutter M24*1,5	5921024059B
9	Stopfbuchse	5706010059
13	Flachdichtring	0100016020SI
14	Packungsring (3 Stück)	0016001040GR
5	Kopfstück	5720124159B
21	Dichtring (Kopfstück)	D07603930024
10	Ventil-Sitz	5604120459
11	Kugel D 12 mm	D054011120
19	Dichtung	0220010015GR

Aus funktionstechnischen Gründen wird empfohlen, das kpl. Kopfstück incl. Sitz und Kugel auszutauschen, Bestell-Nr.: **BG60005X59KS**.

760.054 PN 25/40

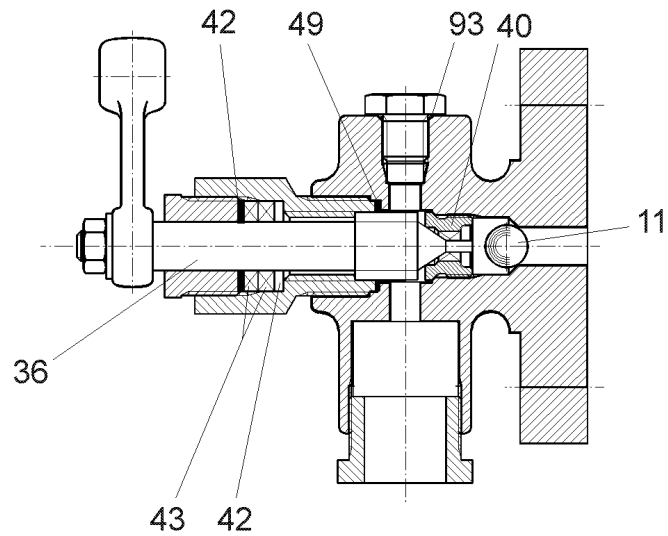

Teil	Bezeichnung	Bestell-Nr.
11	Kugel	D054011120
36	Spindel	5650151059
40	Sitz	5604120450
42	Flachdichtung	0130024020SI
43	Graphit-Packung, gepreßt	0024001360GR
49	Dichtring (Kopfstück)	D07603919024
93	Dichtring	D07603123030

- 760.040 PN 100 – 160, ersetzt durch 760.41

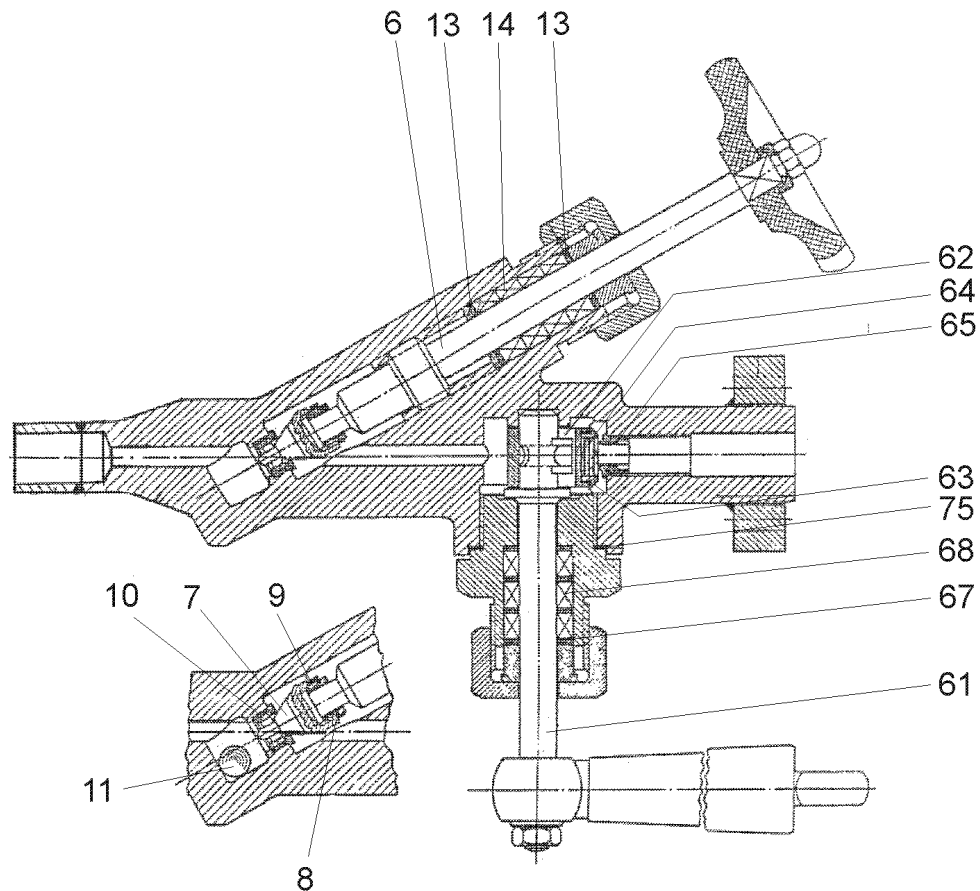

Teil	Bezeichnung	Bestell-Nr.	
		links	rechts
6	Spindel (Regulier-)	5673241250	
7	Kegel	5610359959	
8	Verschraubung	5632011059	
9	Sicherungsblech	3116008259	
10	Sitz	5604120459	
11	Kugel	D054011120	
13	Flachdichtung	0270015020SI	
14	Graphit - Packung gepreßt	0270015060GR	
61	Spindel (Schwenk-)	5673240850	5673240750
62	Schwenkkörper	5599000156	
63	Verschraubung	5632091950	
64	Dichtung	3529050058	
65	Sitz *)	5604121759	
67	Flachdichtung	0270015020SI	
68	Graphit - Packung gepreßt	0270015060GR	
75	Dichtring (Kopfstück)	D07603952M45	
100	Dichtung zum Anzeiger		

*) auf Anfrage, da Spezialwerkzeug erforderlich ist.

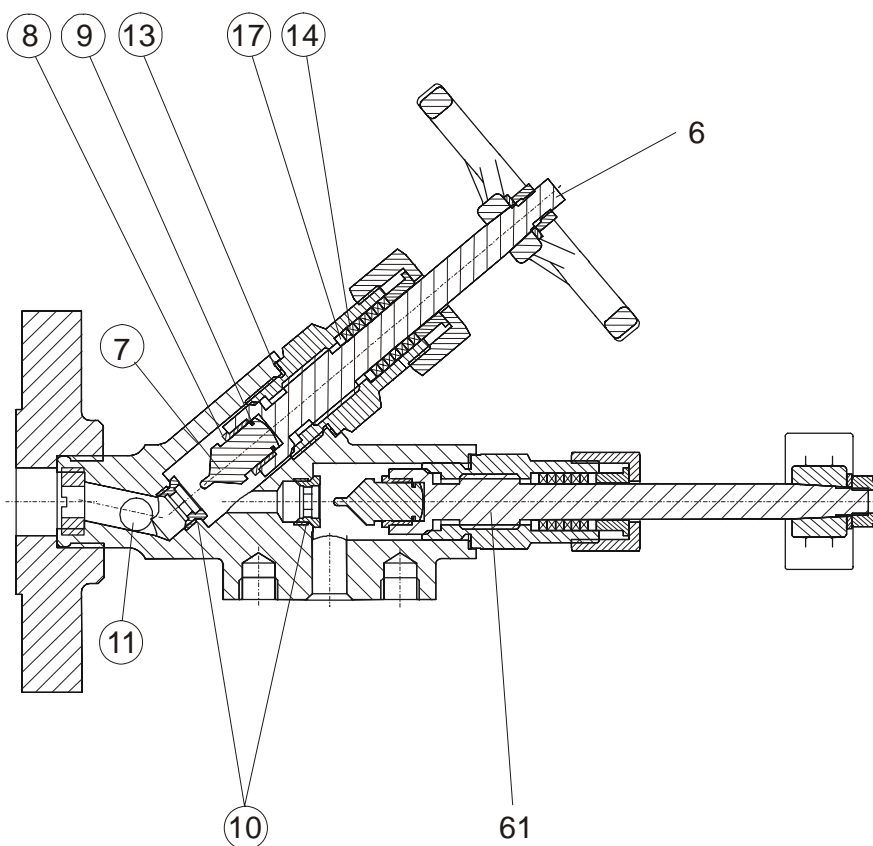

Pos	Anzahl	Bezeichnung	Bestell-Nr.	Werkstoff
6	1	Spindel (Regulier-)	3396G53	1.4101
7	2	○ Kegel	2811254	1.4305
8	2	○ Verschraubung	277154	1.4305
9	2	○ Halbmondring	18202	1.1750
10	2	○ Sitz	2790b54	1.4305
11	1	○ Kugel	D054011014	1.4571
13	2	○ Dichtung	D07603S35028	1.1003
14	12	○ Graphit - Packung gepreßt	0021001360GR	Reingraphit
17	2	○ Grundring	2586135	1.0501
61	1	Spindel (Schw.)	3397G53	1.4104

○ als Set mit der Bestell-Nr. BG6041SPARE

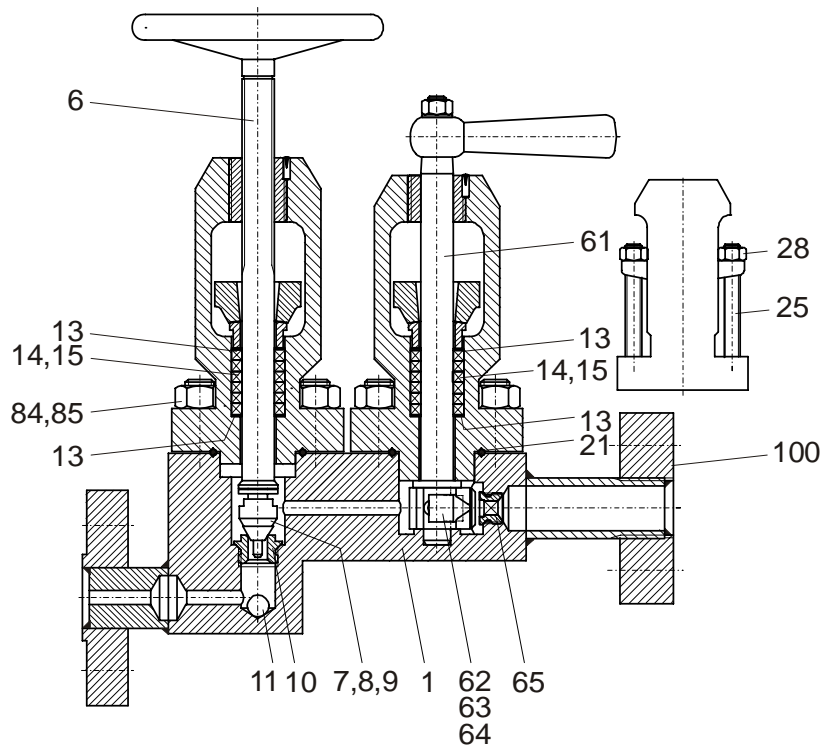
760.81 PN 250

Achtung: Schweißpunkt für Stift muss immer nach oben zeigen!

Teil	Bezeichnung	Bestell-Nr.
6	Spindel (Regulier-)	5673290950
7	Kegel	5610359959
8	Verschraubung	5632011059
9	Sicherungsblech	3116008259
10	Sitz	5604121659
11	Kugel	D054011120
13	Flachdichtung 2x	0300018020SI
14	Graphit - Packung gepreßt 3x pro Satz	0300018060GR
15	Graphit - Packung geflochten 2x pro Satz	0300018060GF
21	Dichtring (Kopfstück)	0500000050L
25	Gabelschraube	3048012044
28	Mutter	D00934S120
61	Spindel (Schwenk-)	5673290750
62	Schwenkkörper	5599000156
63	Verschraubung	5632091959
64	Dichtung	3529050058
65	Sitz	5604121759
84	Dehnschrauben	D02510W16065
85	Mutter	D025108016
91	Dichtring	D07603917021
100	Dichtung zum Anzeiger	

8. SICHERHEITSHINWEISE

- Der Anlagenbetreiber muss vollständige Kenntnisse über die Funktion der Schauglasanzeiger haben. Anderenfalls muss er Fachinformationen vom Hersteller einholen
- Zum Schutz vor Verletzungen sollen immer Schutzmaßnahmen eingehalten werden:
 - Tragen von Schutzbrille
 - Tragen von Handschuhen
 - Tragen von Schutzkleidung, Atemschutz bei gefährlichen Medien
- Zur allgem. Sicherheitserhöhung im Falle von Betriebsstörungen sowie bei Wartungsarbeiten wird empfohlen, zusätzlich zu den Ventilköpfen je eine Absperrarmatur zwischen Behälter und Ventilkopf zu montieren
- Zur Früherkennung von Schäden sind die Anzeiger in regelmäßigen Abständen optisch zu kontrollieren auf Undichtheiten, Glasangriff, Glimmerangriff
- Die Wartungsintervalle müssen den Betriebsbedingungen angepasst sein
- Aus Sicherheitsgründen ist es dringend erforderlich, dass alle Arbeiten von geschultem Personal vorgenommen werden

9. VERHALTEN BEI STÖRUNGEN

ACHTUNG: Im Falle einer Leckage während des Betriebes (undichte Packung, Glasbruch, defekte Dichtungen) ist der Anzeiger sofort wirkungsvoll vom Behälter abzusperren. Dies erfolgt zunächst mit dem Schnellschluß, danach, soweit vorhanden, mit der Hauptabspernung (Schließdrehrichtungen gemäß 3.2.5)

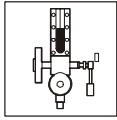

Weitere Produkte:

Further products:

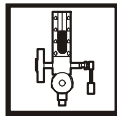

Schauglasanzeiger
Sight Glass Level Gauges

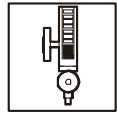

Magnetanzeiger
Magnetic Level Gauges

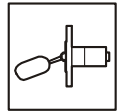

Schwimmerschalter
Float Switches

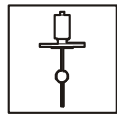

Schwimmer Füllstandmesser
Float Level Gauges

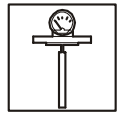

Verdränger Füllstandmesser
Displacer Level Gauges

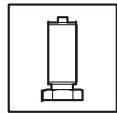

Ultraschall Füllstandmesser
Ultrasonic Level Gauges

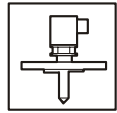

Optoelektronische Grenzwertgeber
Optoelectronic Level Switches

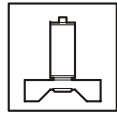

Ultraschall Grenzscharter
Ultrasonic Switches

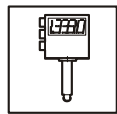

Refraktometer
Refractometer

DR700 REV 6 30-04-08

